



Katalog
techniczny
CORE PIR

CORE PIR

THE POWER OF ROOFS



1.

Właściwości płyt warstwowych CORE^{PIR}

- 5. Ogólne informacje
- 7. Zastosowanie
- 8. Izolacyjność cieplna
- 8. Akustyka
- 8. Odporność ogniowa
- 9. Ogólne zasady montażu płyty
- 9. Dobór i zastosowanie łączników do montażu płyty warstwowej

2.

Dane techniczne płyt warstwowych CORE^{PIR}

- 12. Parametry SPW-S CORE^{PIR}
- 14. Parametry SPW-H CORE^{PIR}
- 16. Parametry SPW-C CORE^{PIR}
- 20. Parametry SPR CORE^{PIR}

3.

Rodzaje profilowania, powłoki i kolorystyka

- 24. Rodzaje profilowania
- 26. Powłoki
- 26. Kolorystyka

4.

Detale techniczne płyt warstwowych CORE^{PIR}

- 30. Detale SPW-S CORE^{PIR} układ poziomy
- 43. Detale SPW-S CORE^{PIR} układ pionowy
- 56. Detale SPW-H CORE^{PIR} układ poziomy
- 71. Detale SPW-H CORE^{PIR} układ pionowy
- 84. Detale SPR CORE^{PIR}

5.

Obróbki blacharskie

- 100. Obróbki dedykowane do płyt warstwowych CORE^{PIR}

6.

Dane kontaktowe

- 132. Kontakt





1.

Właściwości płyt warstwowych CORE^{PIR}

- 5. Ogólne informacje
- 7. Zastosowanie
- 8. Izolacyjność cieplna
- 8. Akustyka
- 8. Odporność ogniowa
- 9. Ogólne zasady montażu płyty
- 9. Dobór i zastosowanie łączników do montażu płyty warstwowej

Ogólne informacje

Płyta warstwowa CORE PIR zbudowana jest z dwóch blach stalowych ocynkowanych stanowiących okładzinę zewnętrzną i wewnętrzną płyty oraz rdzenia z pianki PIR, który jest zarazem warstwą spełniającą parametry nośne oraz izolacyjne. Blacha stalowa obustronnie ocynkowana typ stali S280GD lub S320GD i gramaturze cynku Z100 g/m² do zastosowań tylko wewnętrznych oraz Z225 g/m² lub Z275 g/m² do zastosowań wewnętrznych i zewnętrznych. W standardzie blacha pokryta jest powłoką poliestrową o grubości 25 µm na specjalne życzenia może mieć powłokę HDP35 lub HDX55. Okładziny płyty warstwowej wykończone są specjalną folią, która ma za zadanie zabezpieczenie płyt warstwowych podczas transportu, załadunku i rozładunku oraz w czasie ich przechowywania w magazynie lub na budowie. Rdzeń płyty stanowi sztywna pianka poliizocyanurona w skrócie potocznie nazywana pianką PIR, która charakteryzuje się podwyższonymi parametrami ogniowymi zwiększającymi bezpieczeństwo przeciwpożarowe oraz doskonałymi właściwościami izolacyjności termicznej i akustycznej znacznie podnoszącymi jakość budowanego lub modernizowanego obiektu. Gęstość pianki wynosi 40±3 kg/m³.

Zastosowanie

Płyty warstwowe są nowoczesnym produktem mającym bardzo szerokie zastosowanie w dzisiejszym budownictwie. Wykorzystywane są do wykonania zarówno dachów jak i elewacji nowych budynków jak i tych modernizowanych. Służą również do wykonywania ścian i sufitów wewnątrz obiektu, dając przy tym dowolną możliwość zaaranżowania wewnętrznych powierzchni produkcyjnych, magazynowych czy biurowych. Ze względu na doskonały współczynnik przewodzenia ciepła $\lambda=0,022$ W/mK stosowany jest między innymi przy budowie chłodni i mroźni. Atrakcyjna kolorystyka i urozmaicone profilowanie pozwala na projektowanie i budowanie obiektów o charakterze użyteczności publicznej. Technologia ta pozwala na powstawanie obiektów w bardzo krótkim czasie i dodatkowo dzięki atrakcyjności cenowej pozwala na tak powszechne stosowanie płyt warstwowych na dzisiejszych inwestycjach.





Izolacyjność cieplna

Zgodnie z aktualnymi Warunkami Technicznymi 2021 nowo projektowane i budowane przegrody powinny spełniać określone wymagania. Ustawodawca w przypadku ścian zewnętrznych sklasyfikował to wg temperatur jakie są przewidziane przy użytkowaniu pomieszczeń:

- dla pomieszczeń > 8 °C współczynnik UC=0,9 W/m²K
- dla pomieszczeń między (8 a 16°C) współczynnik UC=0,45 W/m²K
- dla pomieszczeń ≤ 16 °C współczynnik UC=0,2 W/m²K



Akustyka

Płyty warstwowe CORE^{PIR} charakteryzują się minimalnym współczynnikiem izolacyjności właściwej na poziomie ≥ 24 dB (-2, -4), pozwala to na stosowanie płyt warstwowych jako przegrodę w wielu obiektach zarówno przemysłowych jak i użyteczności publicznej, podnosząc tym samym poziom jakości eksploatowanych obiektów zgodnie z obowiązującymi normami w tym zakresie.



Odporność ogniowa

Płyty warstwowe CORE^{PIR} przebadane zostały pod względem ich odporności na działanie ognia przez odpowiednie do tego uprawnione jednostki badawcze. Posiadają atest NRO i mają bardzo dobrą odporność ogniową i klasę reakcji na ogień.



Ogólne zasady montażu płyt

Przed rozpoczęciem montażu płyt warstwowych należy sprawdzić:

- zgodność konstrukcji nośnej obiektu z projektem
- czy powierzchnia rygli jest w jednej płaszczyźnie
- czy elementy konstrukcji nośnej zostały odpowiednio zabezpieczone przeciw działaniu korozji
- liniowość i poziom cokołu
- czy jest możliwość dojazdu samochodów dostawczych i miejsce na manewrowanie podnośników lub innych urządzeń z których odbywać się będzie montaż
- czy prawidłowo dobrane zostały narzędzia do montażu płyt warstwowych i kontroli montażu oraz skompletowanie narzędzi pomocniczych
- sprawdzenie uprawnień pracowników do wykonywania określonych prac w tym zakresie oraz posiadanie przez wszystkich pracowników aktualnego szkolenia w zakresie BHP



Dobór i zastosowanie łączników do montażu płyty warstwowej

Wybór łączników musi być zgodny z zaleceniami projektanta i zweryfikowany ze względu na nośność przez konstruktora, łączniki mogą być samowiercące lub samogwintujące ale przeznaczone do odpowiedniego materiału z którego wykonana jest konstrukcja nośna. Najczęściej mamy do czynienia z konstrukcją żelbetową, stalową oraz drewnianą.



Płyty warstwowe CORE^{PIR} - Instrukcja montażu w formacie PDF





2.

Dane techniczne płyt warstwowych CORE^{PIR}

12. Parametry SPW-S CORE PIR

14. Parametry SPW-H CORE PIR

16. Parametry SPW-C CORE PIR

20. Parametry SPR CORE PIR

SPW-S CORE^{PIR}

Płyta warstwowa ścienna z widocznym mocowaniem

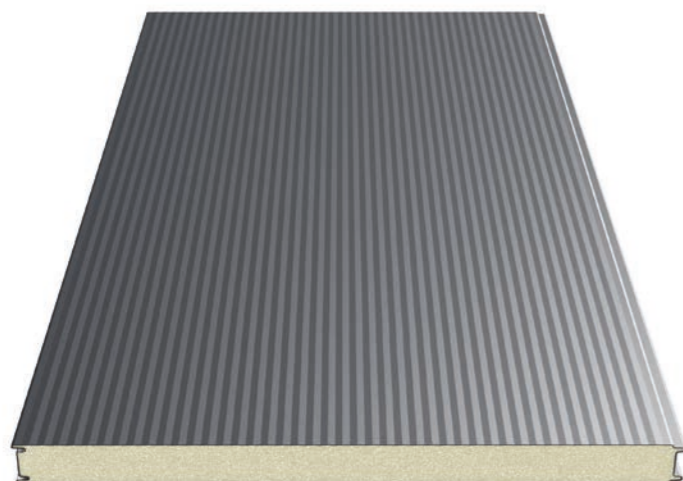

Przekrój płyty

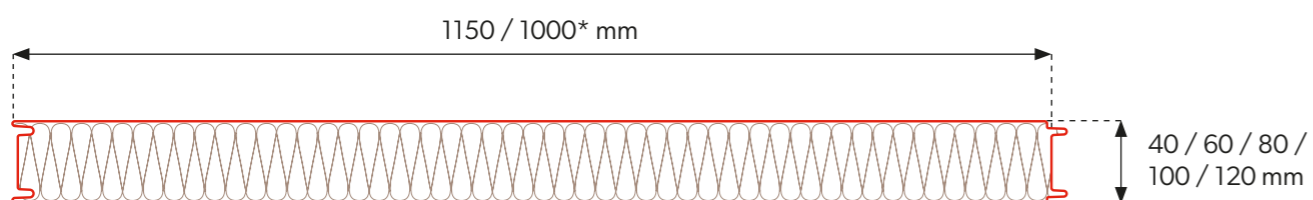

Łączenie płyt

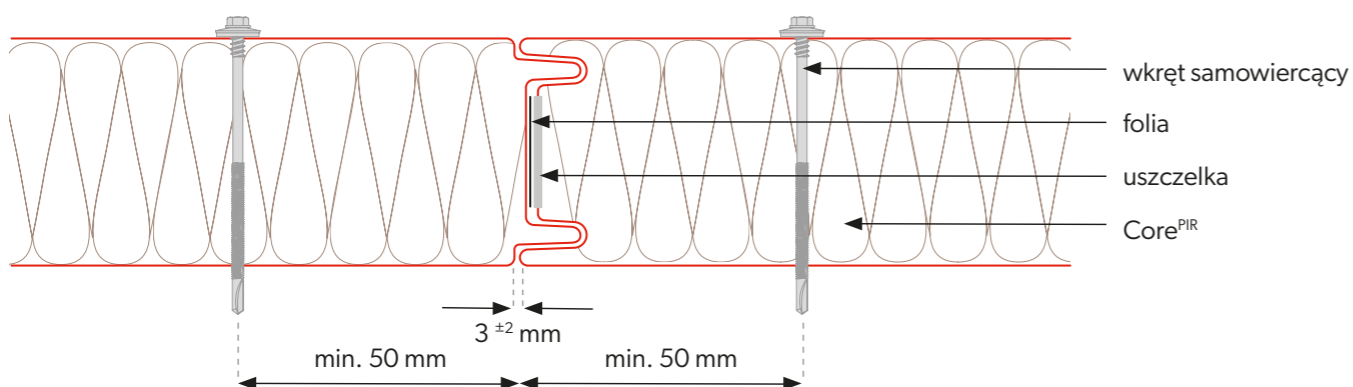

Parametry techniczne

Rdzeń	PIR				
Gęstość [kg/m ³]	40 ± 3				
Grubość płyty PIR [mm]	40	60	80	100	120
Waga [kg/m ²]	8,7	9,5	10,3	11,1	11,9
Szerokość efektywna [mm]	1150, 1000*				
Szerokość całkowita [mm]	1171, 1021*				
Min. długość płyty [mb]	2,5	2,0			
Max. długość płyty [mb]	15,0				
Grubość blachy zew. / wew. [mm]	0,4-0,7 / 0,4-0,7				
Współczynnik U [W/m ² K]	0,55	0,37	0,28	0,22	0,18
Stopień rozprzestrzeniania ognia	NRO				
Odporność ogniowa				EI15	EI30
Rodzaj profilowania zew. / wew.	[M], [T], [R], [F] / [M], [T], [F]				
Odporność korozyjna zew. / wew.	C1, C2, C3 (C4 ÷ C5) / A1 (A2 ÷ A5)				
Powłoki standardowe	Poliester Interior [INT], Poliester Standard [RAL], HERCULIT [HC], MULTILAYER 40 [MLT]				
Powłoki specjalne	PVDF, PUR, PVC (P), PVC (F) - FoodSafe				
Akcesoria	system mocowań, uszczelki, obróbki, świetlik połaciowy SPR-SKY				

Pakowanie płyt

Grubość płyty [mm]	Szerokość modułarna [mm]	Ilość płyt w paczce [szt]	Ilość paczek na samochodzie [szt]	Maksymalna wysokość paczki [mm]	Wysokość paczek [mm]	Waga płyty [kg/m ²]	Waga 1 paczki [kg]	Powierzchnia płyt [m ² /samochód] **
40	1150	19	6	860	2580	8,7	2566,3	1769,9
60	1150	13	6	880	2640	9,5	1917,3	1211,0
80	1150	15	4	1300	2600	10,3	2398,6	931,5
100	1150	12	4	1300	2600	11,1	2067,9	745,2
120	1150	10	4	1300	2600	11,9	1847,5	621,0



* Dostępność modułu ustalana jest indywidualnie z działem handlowym.
 ** Powierzchnia płyt na samochodzie liczona dla płyt o długości 13,5 m.

SPW-H CORE^{PIR}

Płyta warstwowa ścienna z ukrytym mocowaniem

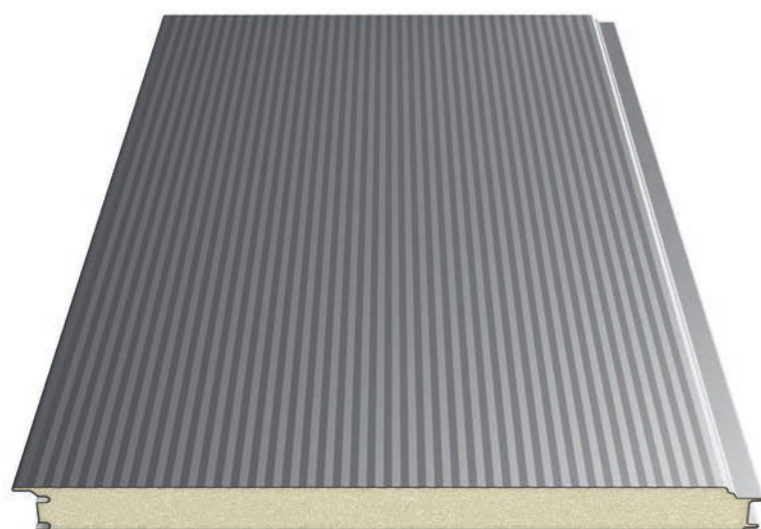

Przekrój płyty

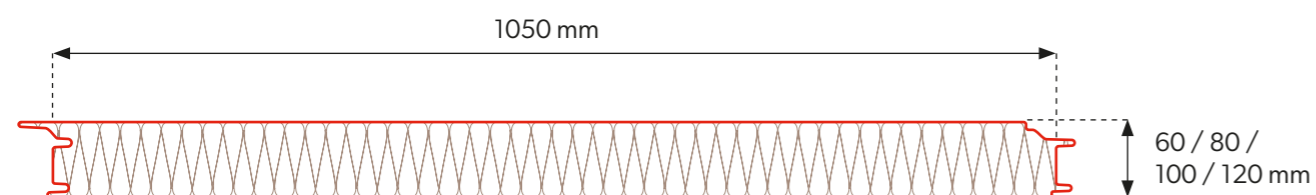

Łączenie płyt

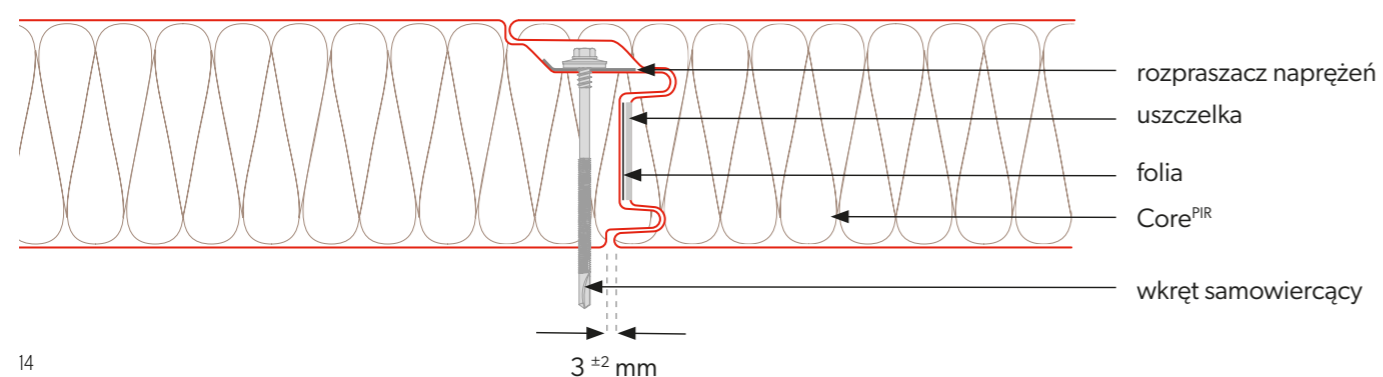

Parametry techniczne

Rdzeń	PIR			
Gęstość [kg/m ³]	40 ± 3			
Grubość płyty PIR [mm]	60	80	100	120
Waga [kg/m ²]	9,5	10,3	11,1	11,9
Szerokość efektywna [mm]	1050			
Szerokość całkowita [mm]	1102			
Min. długość płyty [mb]	2,0			
Max. długość płyty [mb]	15,0			
Grubość blachy zew. / wew. [mm]	0,4-0,7 / 0,4-0,7			
Współczynnik U [W/m ² K]	0,37	0,28	0,22	0,18
Stopień rozprzestrzeniania ognia	NRO			
Rodzaj profilowania zew. / wew.	[M], [T], [R], [F] / [M], [T], [F]			
Odporność korozyjna zew. / wew.	C1, C2, C3 (C4 ÷ C5) / A1 (A2 ÷ A5)			
Powłoki standardowe	Poliester Interior [INT], Poliester Standard [RAL], HERCULIT [HC], MULTILAYER 40 [MLT]			
Powłoki specjalne	PVDF, PUR, PVC (P), PVC (F) - FoodSafe			
Akcesoria	system mocowań, uszczelki, obróbki, świetlik połaciowy SPR-SKY			

Pakowanie płyt

Grubość płyty [mm]	Szerokość modularna [mm]	Ilość płyt w paczce [szt]	Ilość paczek na samochodzie [szt]	Maksymalna wysokość paczki [mm]	Wysokość paczek [mm]	Waga płyty [kg/m ²]	Waga 1 paczki [kg]	Powierzchnia płyt [m ² /samochód] **
60	1050	13	6	880	2640	9,5	1750,6	1105,7
80	1050	15	4	1300	2600	10,3	2190,0	850,5
100	1050	12	4	1300	2600	11,1	1888,1	680,4
120	1050	10	4	1300	2600	11,9	1686,8	567,0



** Powierzchnia płyt na samochodzie liczona dla płyt o długości 13,5 m.

SPW-C CORE^{PIR}

Płyta warstwowa chłodnicza

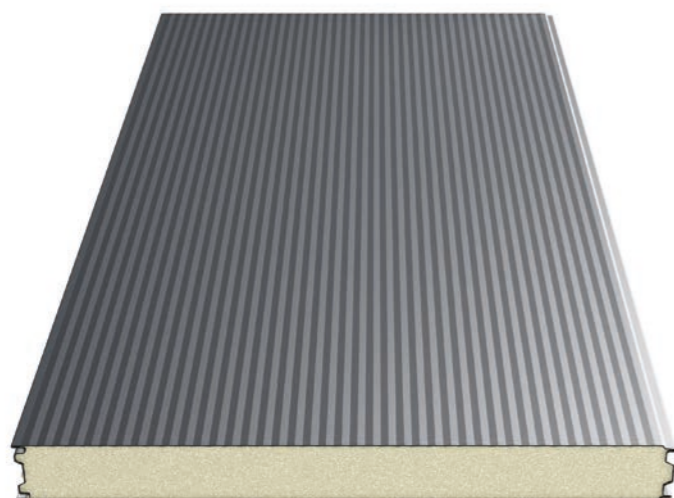

Przekrój płyty

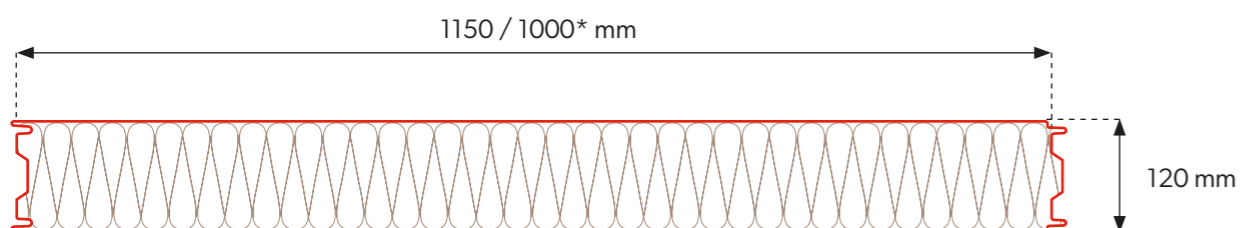

Łączenie płyt

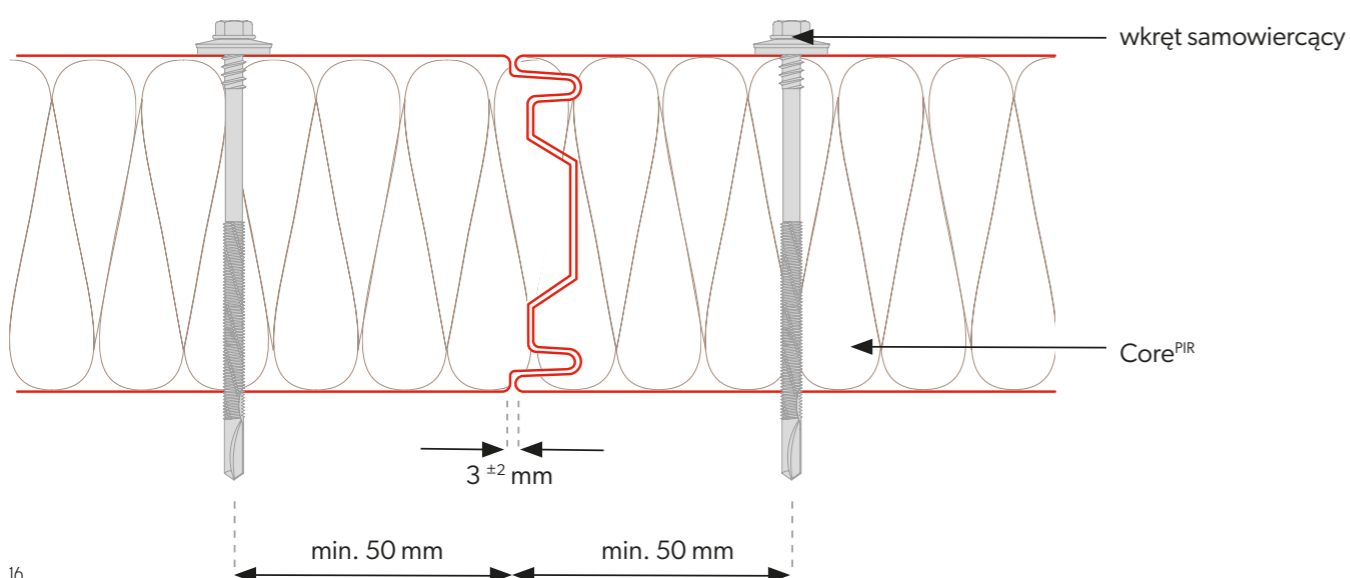

Parametry techniczne

Rdzeń	PIR
Gęstość [kg/m ³]	40 ± 3
Grubość płyty PIR [mm]	120
Waga [kg/m ²]	11,9
Szerokość efektywna [mm]	1150, 1000*
Szerokość całkowita [mm]	1171, 1021*
Min. długość płyty [mb]	2,0
Max. długość płyty [mb]	15,0
Grubość blachyzew. / wew. [mm]	0,4-0,7 / 0,4-0,7
Współczynnik U [W/m ² K]	0,18
Stopień rozprzestrzeniania ognia	NRO
Rodzaj profilowaniazew. / wew.	[M], [T], [R], [F] / [M], [T], [F]
Odporność korozyjnazew. / wew.	C1, C2, C3 (C4 ÷ C5) / A1 (A2 ÷ A5)
Powłoki standardowe	Poliester Interior [INT], Poliester Standard [RAL], HERCULIT [HC], MULTILAYER 40 [MLT]
Powłoki specjalne	PVDF, PUR, PVC (P), PVC (F) - FoodSafe
Akcesoria	system mocowań, uszczelki, obróbki, świetlik połaciowy SPR-SKY

Pakowanie płyt

Grubość płyty [mm]	Szerokość modularna [mm]	Ilość płyt w paczce [szt]	Ilość paczek na samochodzie [szt]	Maksymalna wysokość paczki [mm]	Wysokość paczek [mm]	Waga płyty [kg/m ²]	Waga 1 paczki [kg]	Powierzchnia płyt [m ² /samochód]**
120	1150	10	4	1300	2600	11,9	1847,5	621,0



* Dostępność modułu ustalana jest indywidualnie z działem handlowym.
 ** Powierzchnia płyt na samochodzie liczona dla płyt o długości 13,5 m.

SPW-C CORE^{PIR}

Płyta warstwowa chłodnicza

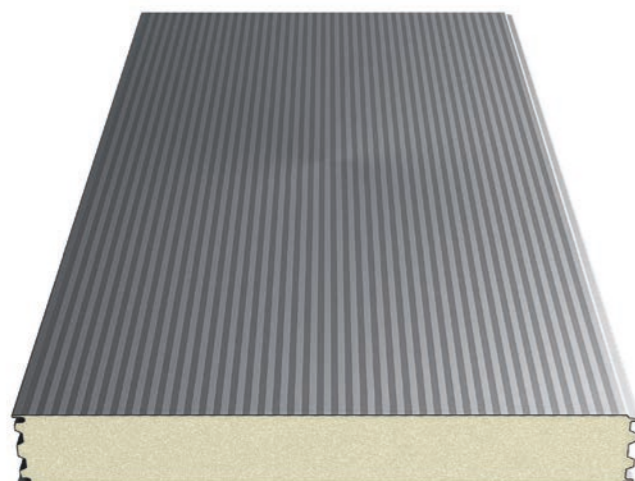

Przekrój płyty

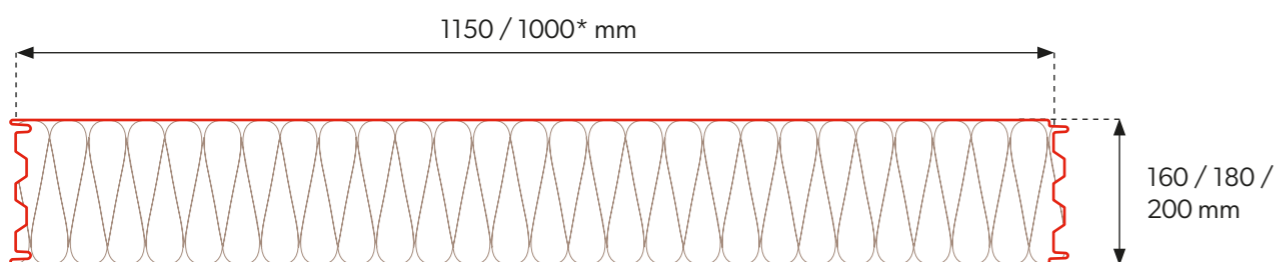

Łączenie płyt

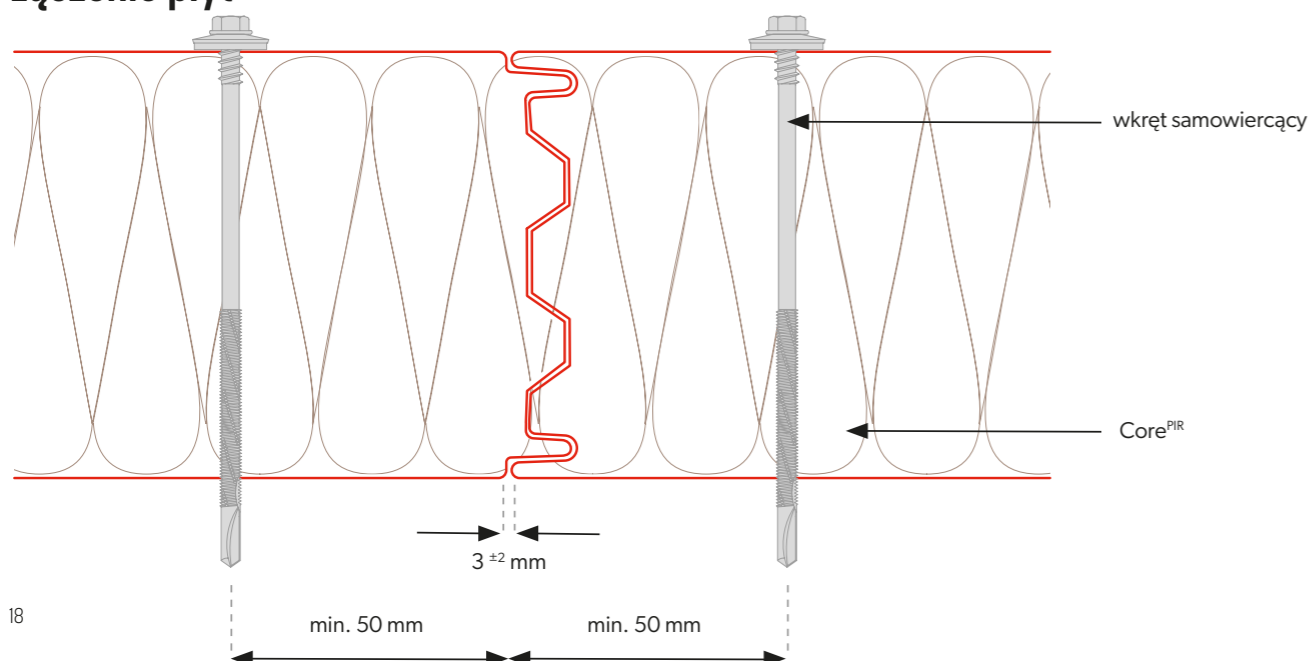

Parametry techniczne

Rdzeń	PIR		
Gęstość [kg/m ³]	40 ± 3		
Grubość płyty PIR [mm]	160	180	200
Waga [kg/m ²]	13,5	14,3	15,1
Szerokość efektywna [mm]	1150, 1000*		
Szerokość całkowita [mm]	1171, 1021*		
Min. długość płyty [mb]	2,0		
Max. długość płyty [mb]	15,0		
Grubość blachy zew. / wew. [mm]	0,4-0,7 / 0,4-0,7		
Współczynnik U [W/m ² K]	0,14	0,12	0,11
Stopień rozprzestrzeniania ognia	NRO		
Rodzaj profilowania zew. / wew.	[M], [T], [R], [F] / [M], [T], [F]		
Odporność korozyjna zew. / wew.	C1, C2, C3 (C4 ÷ C5) / A1 (A2 ÷ A5)		
Powłoki standardowe	Poliester Interior [INT], Poliester Standard [RAL], HERCULIT [HC], MULTILAYER 40 [MLT]		
Powłoki specjalne	PVDF, PUR, PVC (P), PVC (F) - FoodSafe		
Akcesoria	system mocowań, uszczelki, obróbki, świetlik połaciowy SPR-SKY		

Pakowanie płyt

Grubość płyty [mm]	Szerokość modularna [mm]	Ilość płyt w paczce [szt]	Ilość paczek na samochodzie [szt]	Maksymalna wysokość paczki [mm]	Wysokość paczek [mm]	Waga płyty [kg/m ²]	Waga 1 paczki [kg]	Powierzchnia płyt [m ² /samochód]**
160	1150	7	4	1220	2440	13,5	1467,1	434,7
180	1150	6	4	1180	2360	14,3	1332,0	372,6
200	1150	6	4	1300	2600	15,1	1406,6	372,6



* Dostępność modułu ustalana jest indywidualnie z działem handlowym.
 ** Powierzchnia płyt na samochodzie liczona dla płyt o długości 13,5 m.

SPR CORE PIR

Płyta warstwowa dachowa

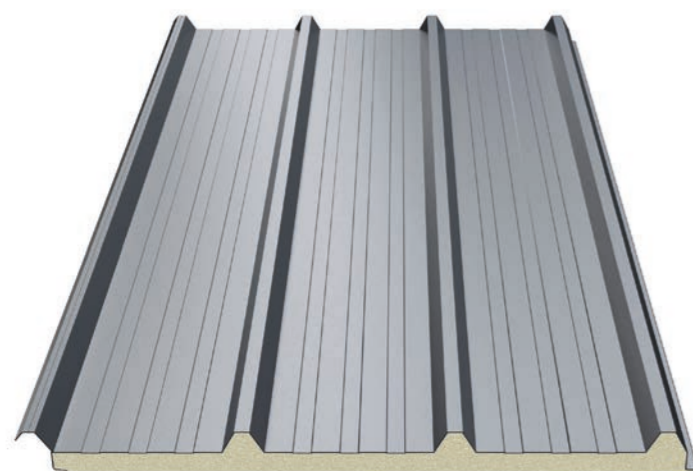

Przekrój płyty

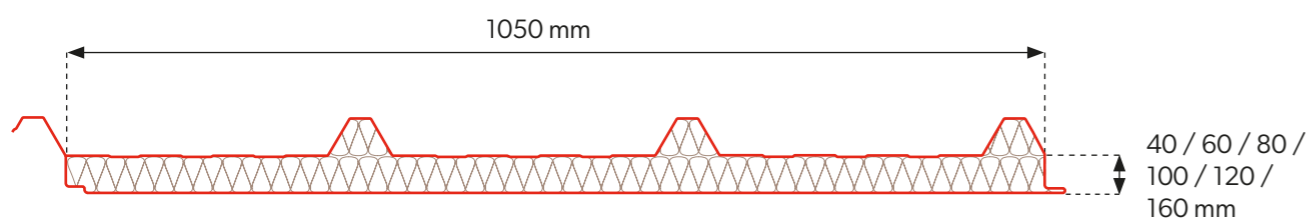

Łączenie płyt

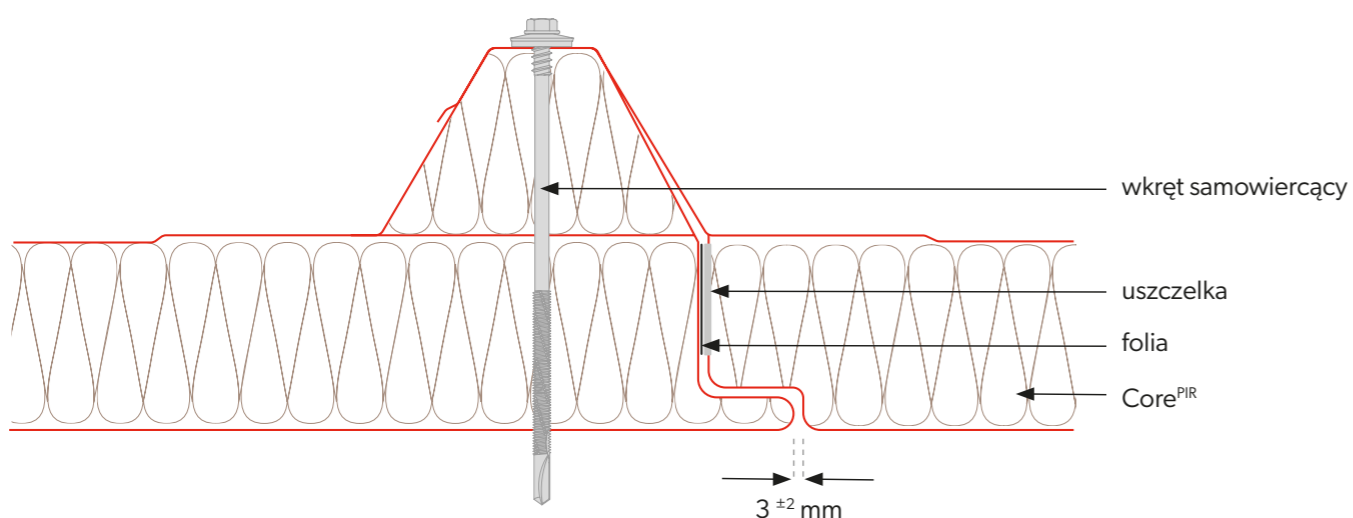

Parametry techniczne

Rdzeń	PIR					
Gęstość [kg/m ³]	40 ± 3					
Grubość płyty PIR [mm]	40	60	80	100	120	160
Waga [kg/m ²]	9,6	10,4	11,2	12,0	12,8	14,8
Szerokość efektywna [mm]	1050					
Szerokość całkowita [mm]	1127					
Min. długość płyty [mb]	2,0					
Max. długość płyty [mb]	15,0					
Grubość blachy zew. / wew. [mm]	0,4-0,7 / 0,4-0,7					
Współczynnik U [W/m ² K]	0,55	0,37	0,28	0,22	0,18	0,14
Stopień rozprzestrzeniania ognia	NRO					
Rodzaj profilowania zew. / wew.	[T40] / [M], [T], [F]					
Odporność korozyjna zew. / wew.	C1, C2, C3 (C4 ÷ C5) / A1 (A2 ÷ A5)					
Powłoki standardowe	Poliester Interior [INT], Poliester Standard [RAL], HERCULIT [HC], MULTILAYER 40 [MLT]					
Powłoki specjalne	PVDF, PUR, PVC (P), PVC (F) - FoodSafe					
Akcesoria	system mocowań, uszczelki, obróbki, świetlik połaciowy SPR-SKY					

Pakowanie płyt

Grubość płyty [mm]	Szerokość modularna [mm]	Ilość płyt w paczce [szt]	Ilość paczek na samochodzie [szt]	Maksymalna wysokość paczki [mm]	Wysokość paczek [mm]	Waga płyty [kg/m ²]	Waga 1 paczki [kg]	Powierzchnia płyt [m ² /samochód]**
40	1050	20	4	1300	2600	9,6	2721,6	1134,0
60	1050	10	6	900	2700	10,4	1474,2	850,5
80	1050	12	4	1300	2600	11,2	1905,1	680,4
100	1050	10	4	1300	2600	12	1701,0	567,0
120	1050	8	4	1220	2440	12,8	1451,5	453,6
160	1050	6	4	1180	2360	14,8	1258,7	340,2



** Powierzchnia płyt na samochodzie liczona dla płyt o długości 13,5 m.



3.

Rodzaje profilowania, powłoki i kolorystyka

24. Rodzaje profilowania

26. Powłoki

26. Kolorystyka

Rodzaje profilowania płyt warstwowych ściennych CORE^{PIR}

Profilowanie zewnętrzne

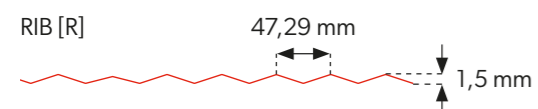
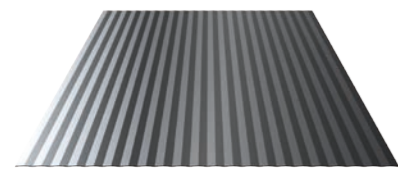
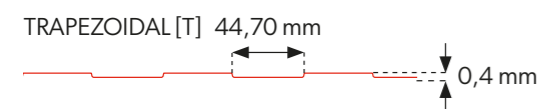
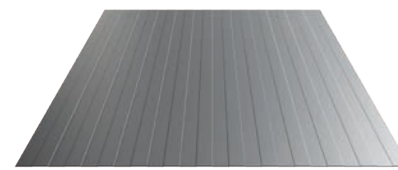
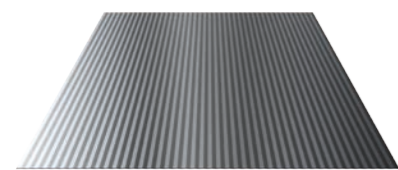

FLAT [F]

Profilowanie wewnętrzne

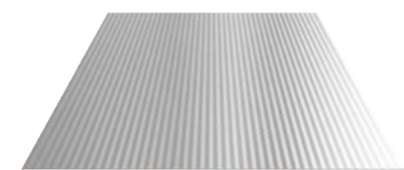
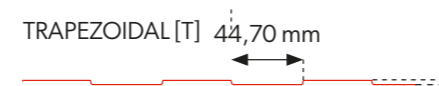
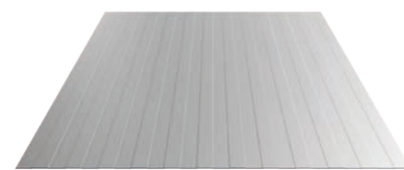

FLAT [F]



UWAGA! Ze względu na budowę płyt warstwowych o profilowaniu FLAT [F] możliwe jest wystąpienie efektu tzw. „falowania” blachy. Jest to zjawisko naturalne dla tego typu produktów. Zalecamy kontakt z działem technicznym w celu wybrania optymalnego rozwiązania.



Profilowania wewnętrzne i zewnętrzne dostępne są w dowolnej konfiguracji.

Rodzaje profilowania płyt warstwowych dachowych CORE^{PIR}

Profilowanie zewnętrzne

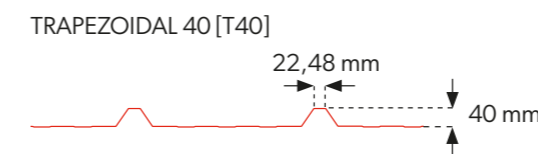
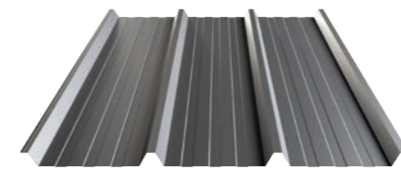

Profilowanie wewnętrzne

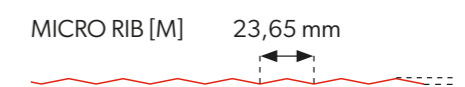
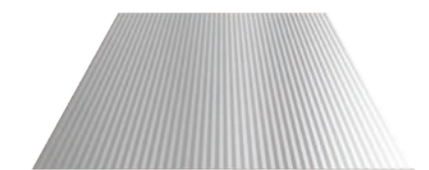
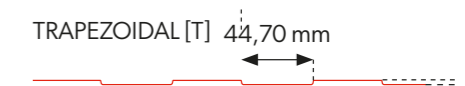
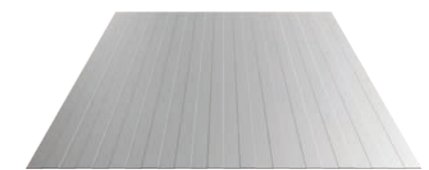

FLAT [F]



UWAGA! Ze względu na budowę płyt warstwowych o profilowaniu FLAT [F] możliwe jest wystąpienie efektu tzw. „falowania” blachy. Jest to zjawisko naturalne dla tego typu produktów. Zalecamy kontakt z działem technicznym w celu wybrania optymalnego rozwiązania.



Profilowania wewnętrzne i zewnętrzne dostępne są w dowolnej konfiguracji.

Powłoki i kolorystyka

Ze względu na możliwość występowania różnych warunków środowiskowych bardzo ważne staje się prawidłowe dobranie i zastosowanie odpowiedniej powłoki na okładziny zewnętrzne i wewnętrzne płyt warstwowych. Jednym z kryteriów jest norma PN-EN ISO 12944-2:2001, która określa nam kategorie korozyjności: C1, C2, C3, C4, C5-I i C5-M. Kategoria korozyjności określona w projekcie jest wyznacznikiem, którym trzeba się kierować przy doborze odpowiedniej powłoki.

POLIESTER Interior [INT] - dostępne kolory dla okładzin wewnętrznych

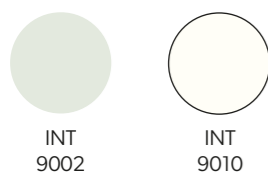

POLIESTER Standard [RAL] - dostępne kolory dla okładzin zewnętrznych

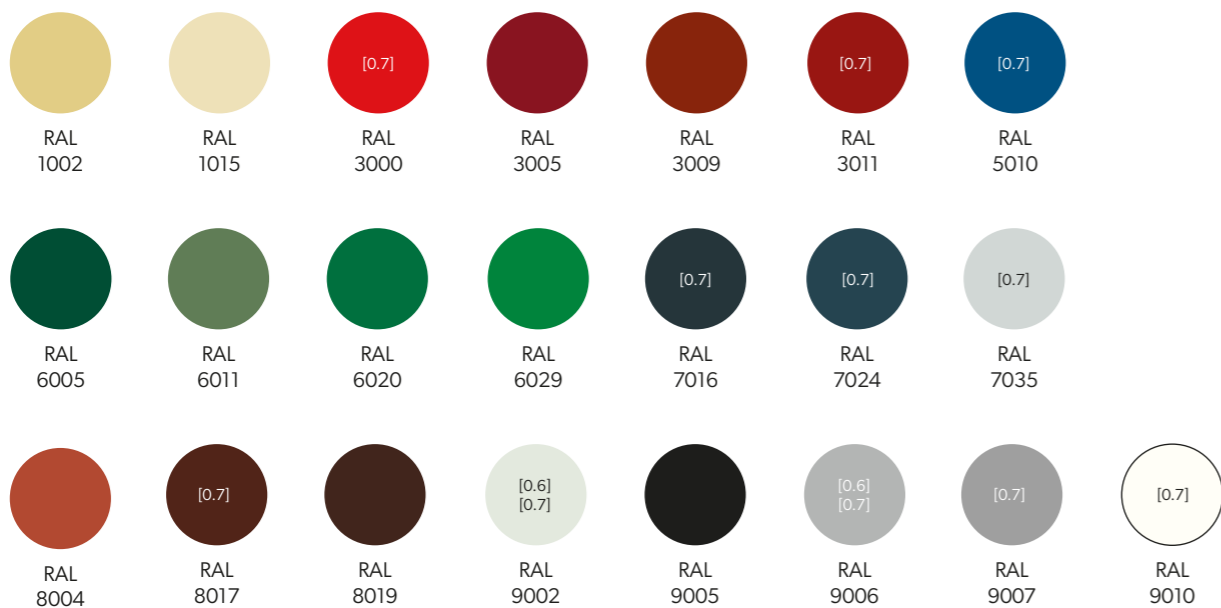

HERCULIT [HC]

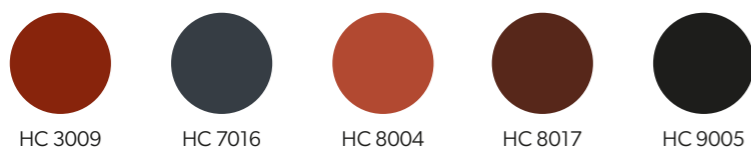

MULTILAYER 40 [MLT] - dostępne kolory dla okładzin zewnętrznych



! Technologia druku nie pozwala na wierne oddanie barw, dlatego przedstawione kolory mają charakter orientacyjny i mogą odbiegać od rzeczywistych.

! Dodatkowo, na indywidualne zamówienie, dostępne są kolory i powłoki niestandardowe, spoza przedstawionej palety (PVDF, PUR, PVC (P), PVC (F) - FoodSafe).

Poniższe zestawienie ma charakter orientacyjny.

Kod	Grubość powłoki	Odporność na korozję	Odporność na promieniowanie UV
POLIESTER Interior [INT]	15 µm	RA2	nie dotyczy
POLIESTER Standard [RAL]	25 µm	RC3	RUV2
HERCULIT [HC]	35 µm	RC4	RUV4
MULTILAYER 40 [MLT]	40 µm	RC3	RUV3

Przekrój blachy powlekanej

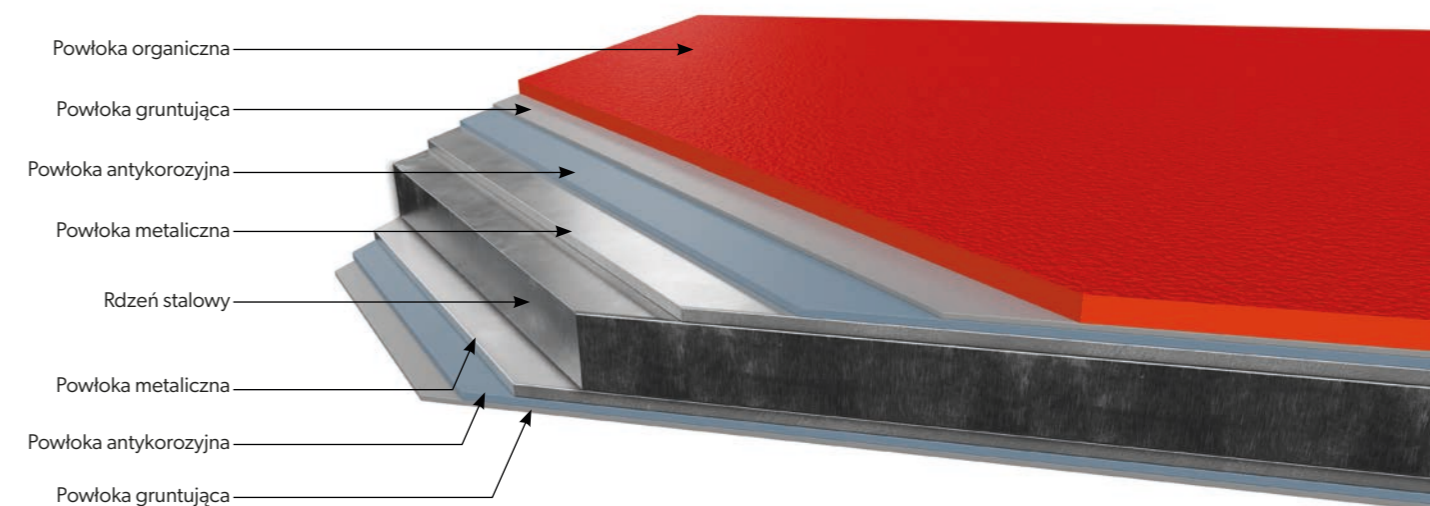



4.

Detale techniczne płyt warstwowych CORE^{PIR}

30. Detale SPW-S CORE PIR układ poziomy

43. Detale SPW-S CORE PIR układ pionowy

56. Detale SPW-H CORE PIR układ poziomy

71. Detale SPW-H CORE PIR układ pionowy

84. Detale SPR CORE PIR

Detale SPW-S CORE^{PIR}

Płyta warstwowa SPW-S CORE^{PIR} montaż poziomy

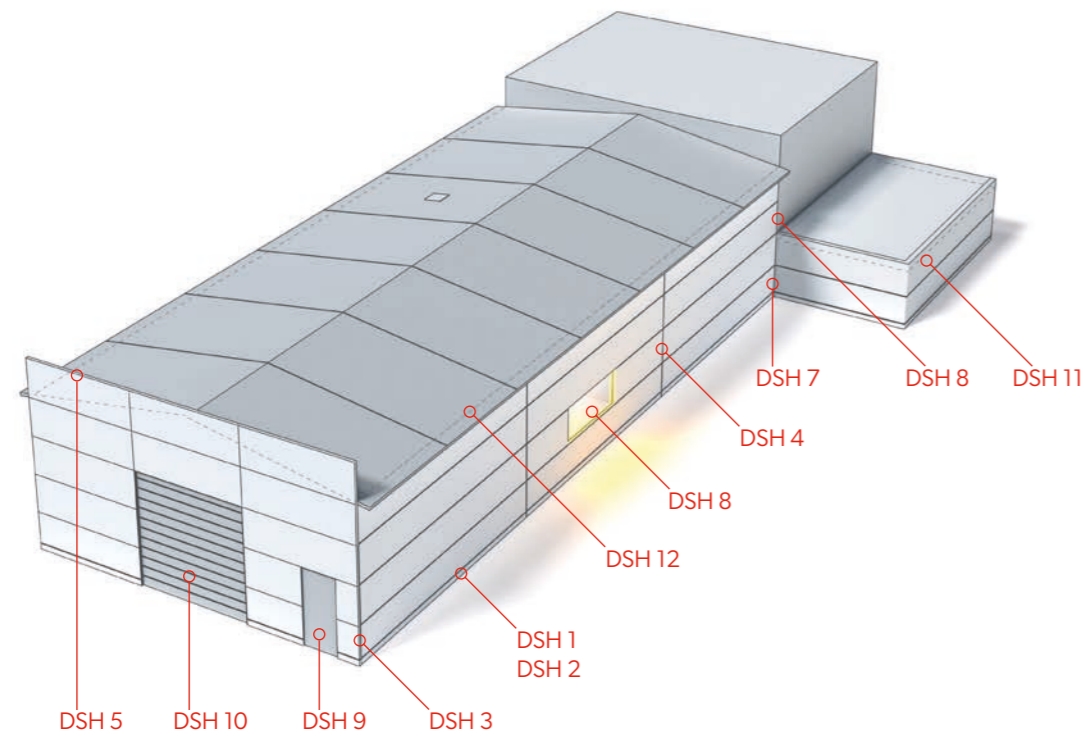

Spis detali SPW-S CORE^{PIR} montaż poziomy

- | | |
|---|--|
| 31. DSH 1 - detal mocowania płyty warstwowej przy belce podwalinowej wariant I | 37. DSH 7 - detal mocowania płyty warstwowej w narożniku wewnętrznym |
| 32. DSH 2 - detal mocowania płyty warstwowej przy belce podwalinowej wariant II | 38. DSH 8 - detal mocowania płyty warstwowej przy oknie |
| 33. DSH 3 - detal mocowania płyty warstwowej w narożniku zewnętrznym | 39. DSH 9 - detal mocowania płyty warstwowej przy drzwiach |
| 34. DSH 4 - detal mocowania płyty warstwowej na połączeniu na długości | 40. DSH 10 - detal mocowania płyty warstwowej przy belce podwalinowej |
| 35. DSH 5 - detal mocowania płyty warstwowej przy attyce | 41. DSH 11 - detal mocowania płyty warstwowej przy attyce, koryto wewnętrzne |
| 36. DSH 6 - detal mocowania płyty warstwowej przy attyce | 42. DSH 12 - detal mocowania płyty warstwowej przy płycie warstwowej dachowej SPR CORE PIR |

detal mocowania płyty warstwowej przy belce podwalinowej wariant I, mocowanie - łącznik standardowy, układ płyt - poziomy

BP2 Sp. z o.o.,
30-527 Kraków,
ul. Nadwiślańska 11/139

DSH 1

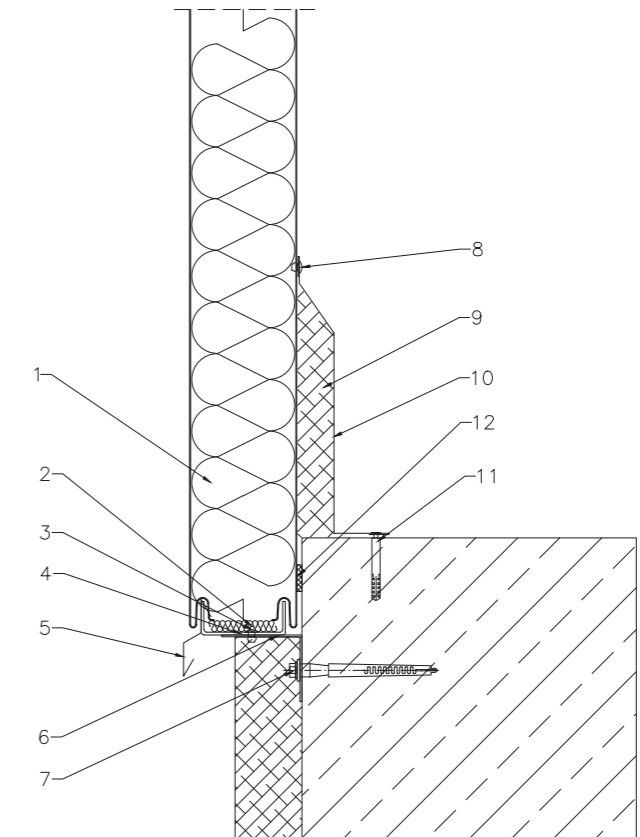

1. Płyta warstwowa SPW-S CORE PIR
2. Izolacja termiczna pasa startowego
3. Nit ALU/ stal szczelny NIT01B 4,8 x 11
4. Profil OC2 wspierający płytę warstwową
5. Obróbka blacharska OB2 okapnik pasa startowego
6. Profil wsporczy OC1
7. Kotwa mocująca profil wsporczy OC1
8. Nit ALU/ stal szczelny NIT01A 4,0 x 11
9. Izolacja termiczna połączenia płyty warstwowej z belką podwalinową
10. Obróbka blacharska OB1 maskująca połączenie płyty warstwowej z belką podwalinową
11. Łącznik mocujący obróbkę blacharską
12. Taśma polietylenowa (PES) TAS01F 4 x 20

detal mocowania płyty warstwowej przy belce podwalinowej wariant II,
mocowanie - łącznik standardowy, układ płyt - poziomy

BP2 Sp. z o.o.,
30-527 Kraków,
ul. Nadwiślańska 11/139

DSH 2

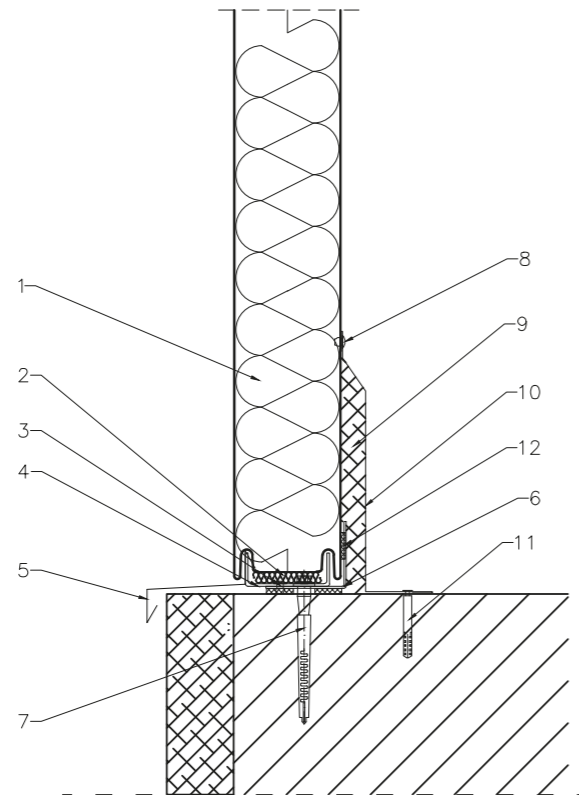

1. Płyta warstwowa SPW-S CORE PIR
2. Izolacja termiczna pasa startowego
3. Nit ALU/ stal szczelny NIT01B 4,8 x 11
4. Profil OC2 wspierający płytę warstwową
5. Obróbka blacharska OB3 okapnik pasa startowego
6. Profil wsporczy OC1
7. Kotwa mocująca profil wsporczy OC1
8. Nit ALU/ stal szczelny NIT01A 4,0 x 11
9. Izolacja termiczna połączenia płyty warstwowej z belką podwalinową
10. Obróbka blacharska OB1 maskująca połączenie płyty warstwowej z belką podwalinową
11. Łącznik mocujący obróbkę blacharską
12. Taśma polietylenowa (PES) TAS01F 4 x 20

detal mocowania płyty warstwowej w narożniku zewnętrznym,
mocowanie - łącznik standardowy, układ płyt - poziomy

BP2 Sp. z o.o.,
30-527 Kraków,
ul. Nadwiślańska 11/139

DSH 3

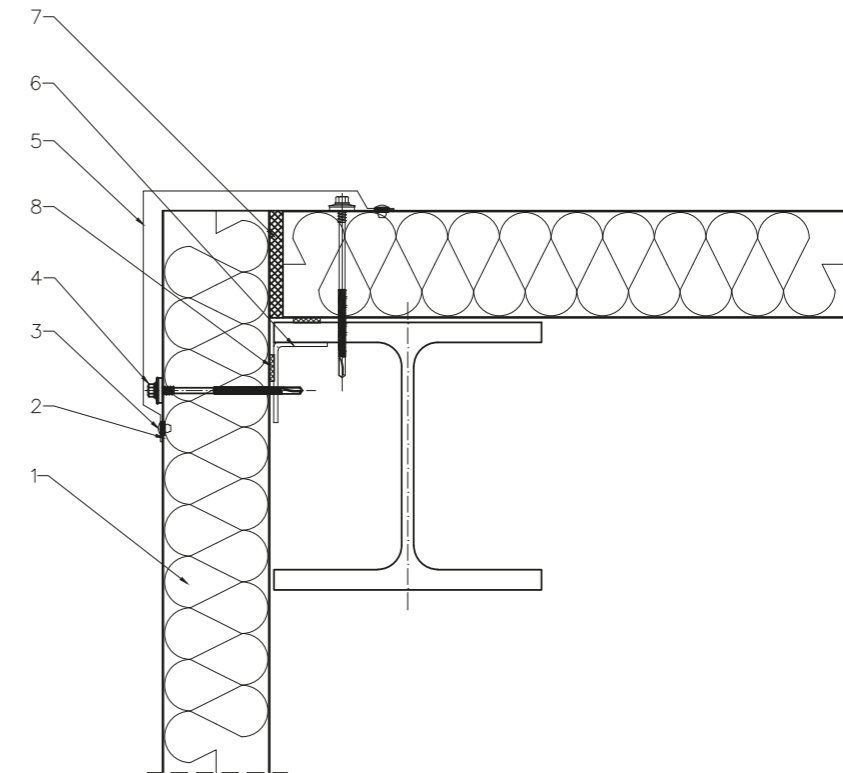

1. Płyta warstwowa SPW-S CORE PIR
2. Taśma polietylenowa (PES) TAS01B 3 x 10
3. Nit ALU/ stal szczelny NIT01A 4,0 x 11
4. Łącznik do montażu płyty warstwowej
5. Obróbka blacharska OB4 maskująca połączenie płyt warstwowych w narożniku
6. Profil wsporczy L wg projektu konstrukcji
7. Izolacja termiczna na połączeniu płyt warstwowych w narożniku
8. Taśma polietylenowa (PES) TAS01F 4 x 20

detal mocowania płyty warstwowej na połączeniu na długości,
mocowanie - łącznik standardowy, układ płyt - poziomy

BP2 Sp. z o.o.,
30-527 Kraków,
ul. Nadwiślańska 11/139

DSH 4

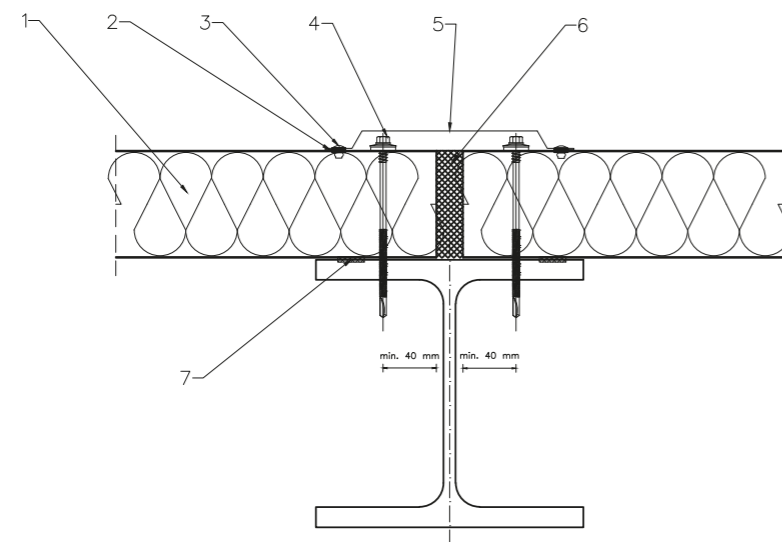

1. Płyta warstwowa SPW-S CORE PIR
2. Taśma polietylenowa (PES) TAS01B 3 x 10
3. Nit ALU/ stal szczelny NIT01A 4,0 x 11
4. Łącznik do montażu płyty warstwowej
5. Obróbka blacharska OB5 maskująca połączenie płyt warstwowych
6. Izolacja termiczna na połączeniu płyt warstwowych
7. Taśma polietylenowa (PES) TAS01F 4 x 20

detal mocowania płyty warstwowej przy attyce,
mocowanie - łącznik standardowy, układ płyt - poziomy

BP2 Sp. z o.o.,
30-527 Kraków,
ul. Nadwiślańska 11/139

DSH 5

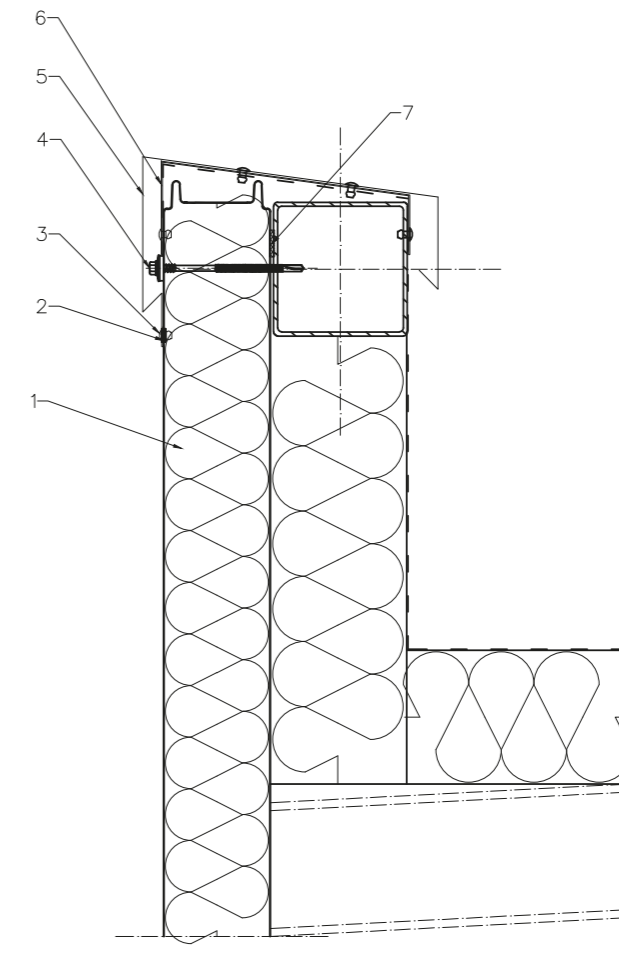

1. Płyta warstwowa SPW-S CORE PIR
2. Taśma polietylenowa (PES) TAS01B 3 x 10
3. Nit ALU/ stal szczelny NIT01A 4,0 x 11
4. Łącznik do montażu płyty warstwowej
5. Obróbka blacharska OB6 maskująca wykończenie attyki
6. Wspornik OB7 obróbki blacharskiej maskującej wykończenie attyki, montowany co ok. 1000 mm
7. Taśma polietylenowa (PES) TAS01F 4 x 20

detal mocowania płyty warstwowej przy ścianie,
mocowanie - łącznik standardowy, układ płyt - poziomy

BP2 Sp. z o.o.,
30-527 Kraków,
ul. Nadwiślańska 11/139

DSH 6

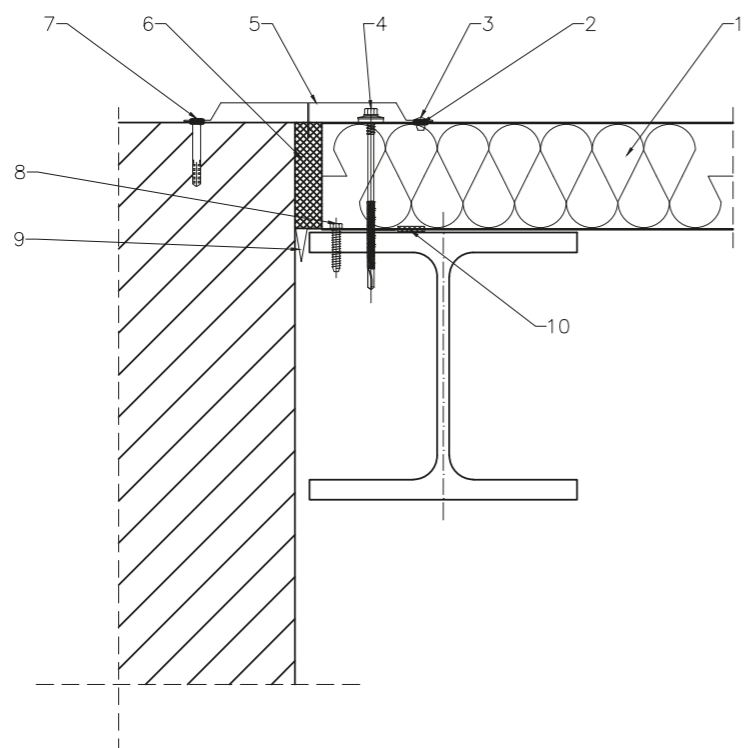

1. Płyta warstwowa SPW-S CORE PIR
2. Taśma polietylenowa (PES) TAS01B 3 x 10
3. Nit ALU/ stal szczelny NIT01A 4,0 x 11
4. Łącznik do montażu płyty warstwowej
5. Obróbka blacharska OB8 maskująca połączenie płyt warstwowych ze ścianą od zewnątrz
6. Izolacja termiczna na połączeniu płyt warstwowych w narożniku.
7. Kołek rozporowy
8. Wkręt samogwintujący
9. Obróbka blacharska OB9 maskująca połączenie płyt warstwowych ze ścianą od wewnątrz
10. Taśma polietylenowa (PES) TAS01F 4 x 20

detal mocowania płyty warstwowej w narożniku wewnętrznym,
mocowanie - łącznik standardowy, układ płyt - poziomy

BP2 Sp. z o.o.,
30-527 Kraków,
ul. Nadwiślańska 11/139

DSH 7

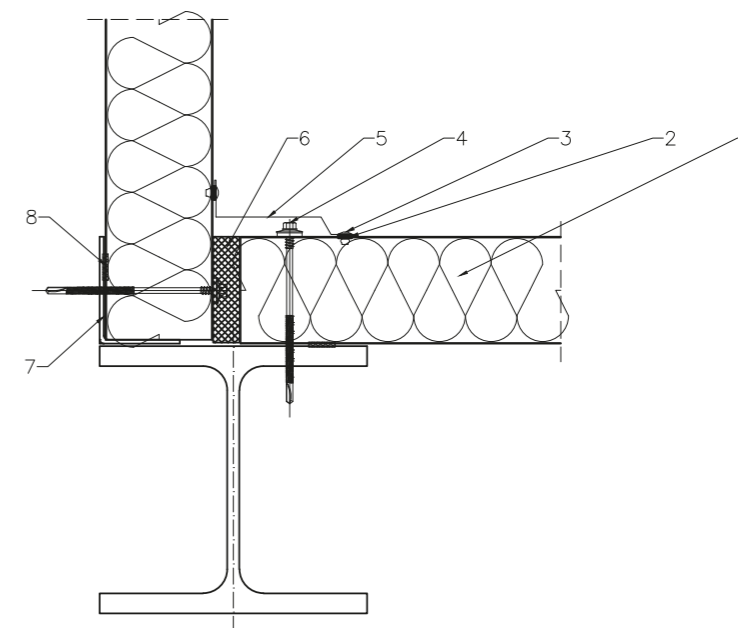

1. Płyta warstwowa SPW-S CORE PIR
2. Taśma polietylenowa (PES) TAS01B 3 x 10
3. Nit ALU/ stal szczelny NIT01A 4,0 x 11
4. Łącznik do montażu płyty warstwowej
5. Obróbka blacharska OB10 maskująca połączenie płyt warstwowych w narożniku wewnętrznym
6. Izolacja termiczna na połączeniu płyt warstwowych w narożniku.
7. Profil według konstrukcji stalowej
8. Taśma polietylenowa (PES) TAS01F 4 x 20

detal mocowania płyty warstwowej przy oknie,
mocowanie - łącznik standardowy, układ płyt - poziomy

BP2 Sp. z o.o.,
30-527 Kraków,
ul. Nadwiślańska 11/139

DSH 8

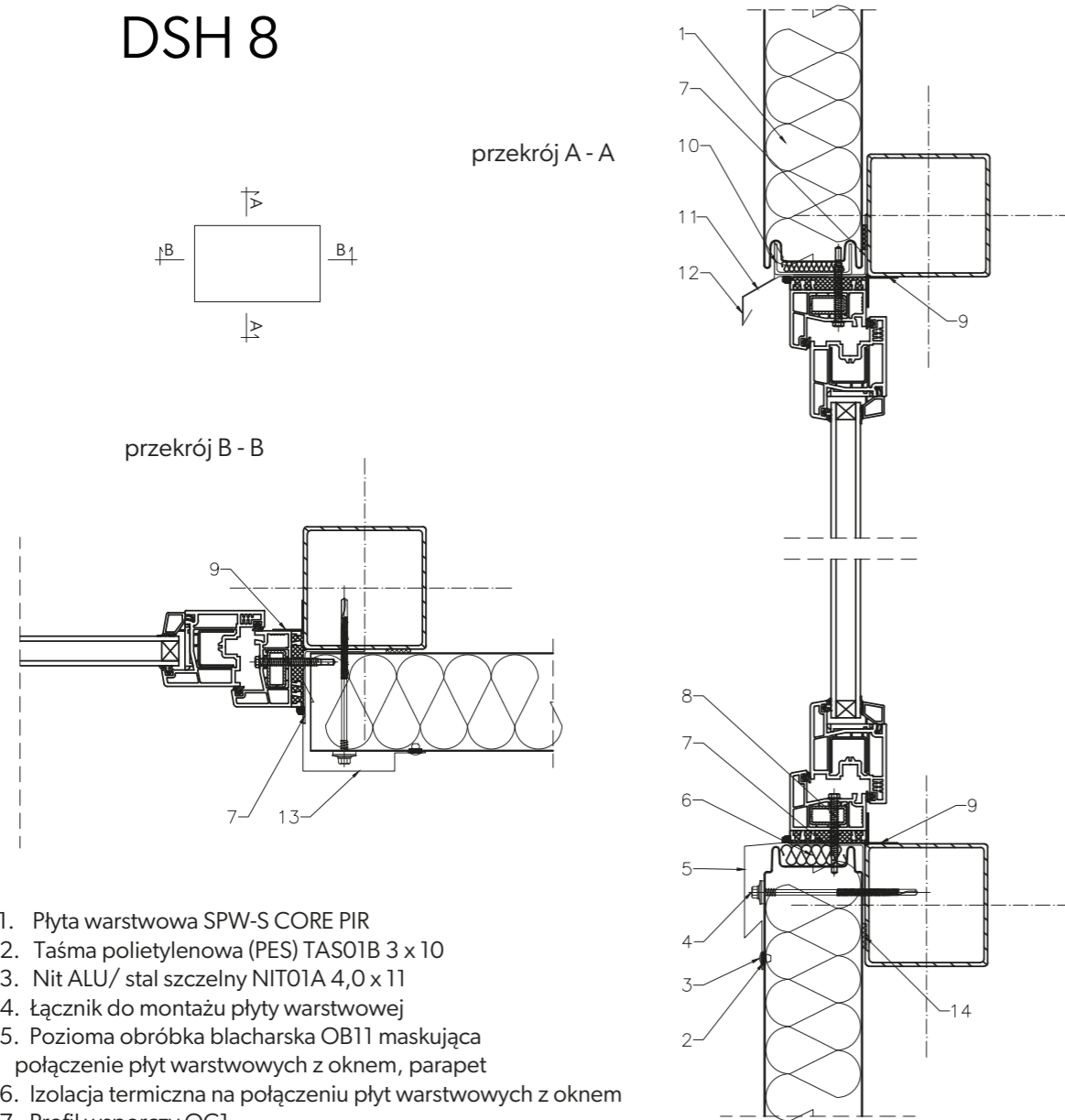

detal mocowania płyty warstwowej przy drzwiach,
mocowanie - łącznik standardowy, układ płyt - poziomy

BP2 Sp. z o.o.,
30-527 Kraków,
ul. Nadwiślańska 11/139

DSH 9

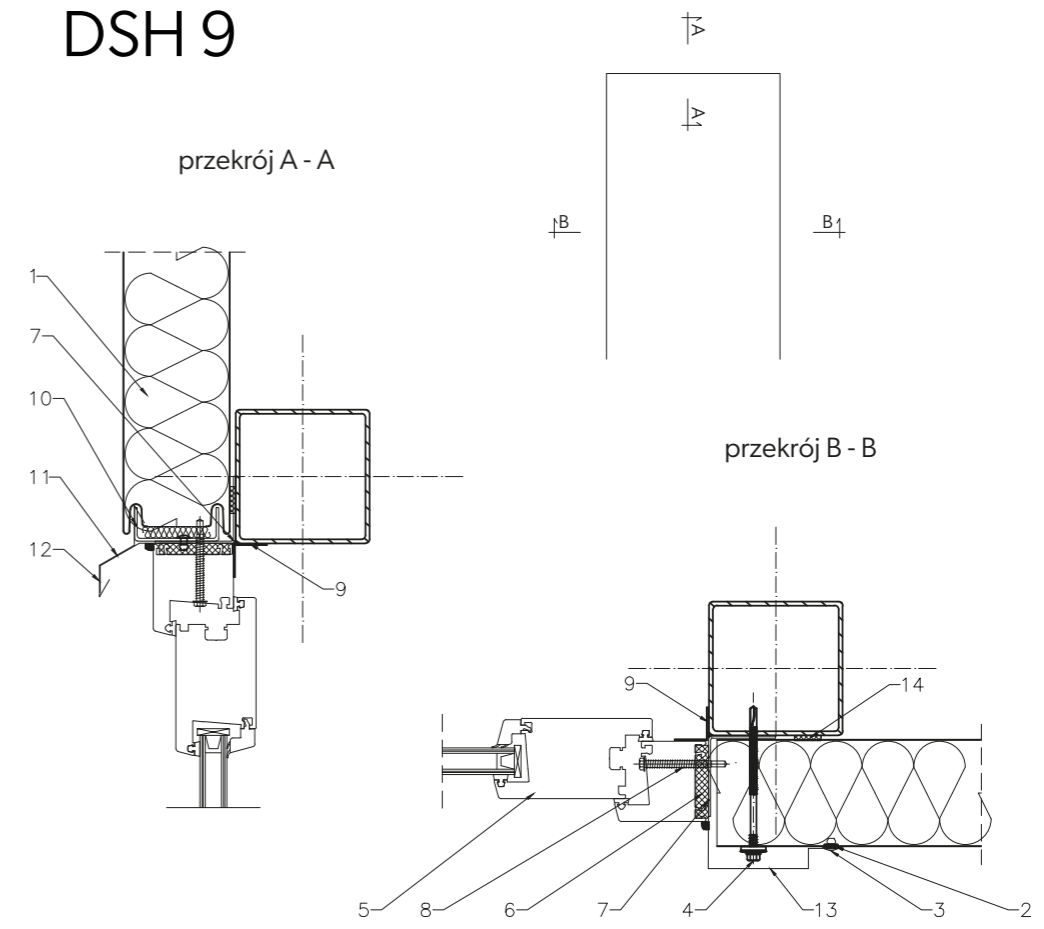

1. Płyta warstwowa SPW-S CORE PIR
2. Taśma polietylenowa (PES) TAS01B 3 x 10
3. Nit ALU/ stal szczelny NIT01A 4,0 x 11
4. łącznik do montażu płyty warstwowej
5. Profil drzwiowy według projektu budowlanego
6. Izolacja termiczna na połączeniu płyt warstwowych z oknem.
7. Profil wsporczy OC1
8. Wkręt samogwintujący
9. Rozwiązanie indywidualne
10. Profil OC2 wspierający płytę warstwową
11. Obróbka blacharska OB14 okapnik nadokienny dolny
12. Obróbka blacharska OB13 okapnik nadokienny
13. Pionowa obróbka blacharska OB15 maskująca połączenie płyt warstwowych z oknem
14. Taśma polietylenowa (PES) TAS01F 4 x 20

detal mocowania płyty warstwowej przy belce podwalinowej,
mocowanie - łącznik standardowy, układ płyt - poziomy

BP2 Sp. z o.o.,
30-527 Kraków,
ul. Nadwiślańska 11/139

DSH 10

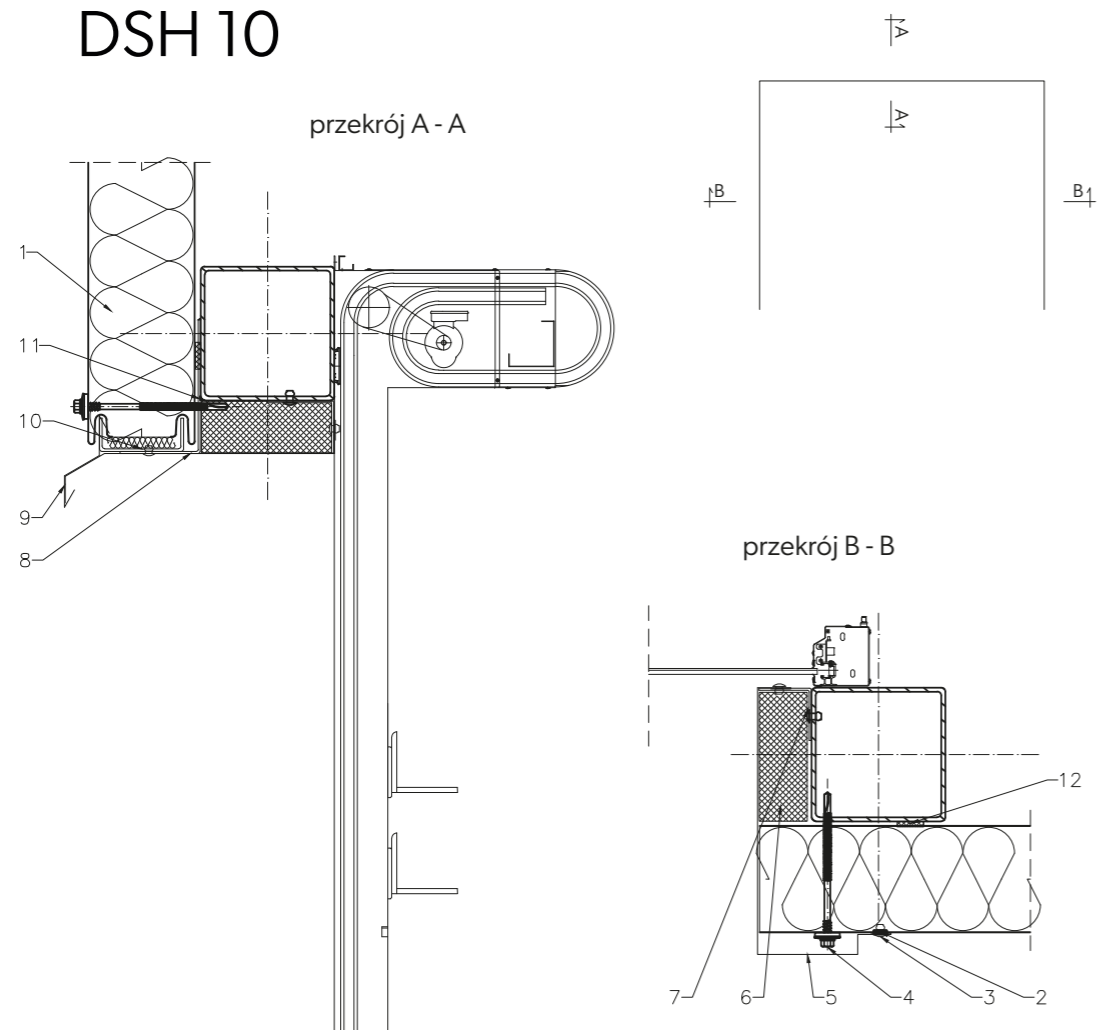

1. Płyta warstwowa SPW-S CORE PIR
2. Taśma polietylenowa (PES) TAS01B 3 x 10
3. Nit ALU/ stal szczelny NIT01A 4,0 x 11
4. łącznik do montażu płyty warstwowej
5. Pionowa obróbka blacharska OB18 maskująca połączenie płyt warstwowych z ramą bramy
6. Izolacja termiczna na połączeniu płyt warstwowych z bramą
7. Profil wsporczy OC4
8. Pozioma obróbka blacharska OB17 maskująca połączenie płyt warstwowych z bramą dolną
9. Pozioma obróbka blacharska OB16 maskująca połączenie płyt warstwowych z bramą
10. Profil OC4
11. Profil według konstrukcji stalowej
12. Taśma polietylenowa (PES) TAS01F 4 x 20

detal mocowania płyty warstwowej przy attyce, koryto wewnętrzne,
mocowanie - łącznik standardowy, układ płyt - poziomy

BP2 Sp. z o.o.,
30-527 Kraków,
ul. Nadwiślańska 11/139

DSH 11

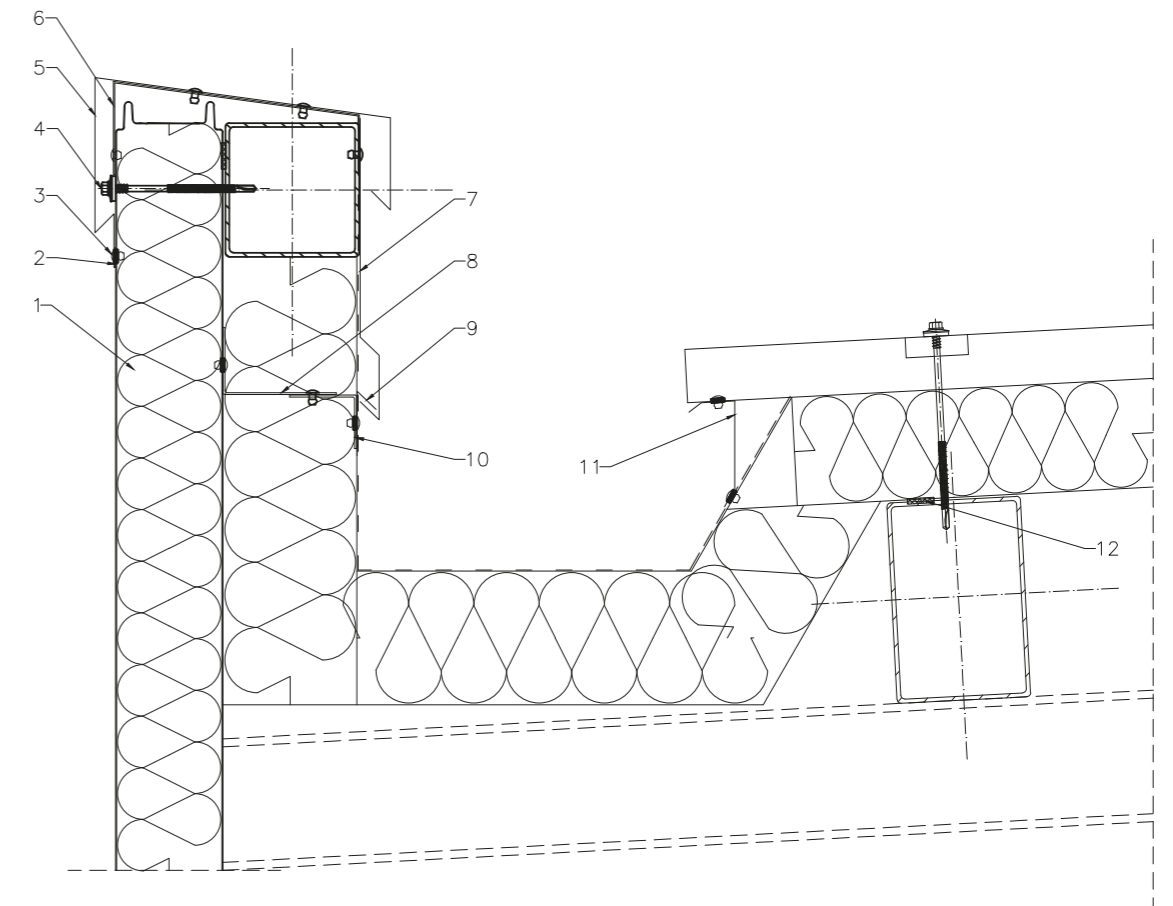

1. Płyta warstwowa SPW-S CORE PIR
2. Taśma polietylenowa (PES) TAS01B 3 x 10
3. Nit ALU/ stal szczelny NIT01A 4,0 x 11
4. łącznik do montażu płyty warstwowej
5. Obróbka blacharska OB6 maskująca wykończenie attyki
6. Wspornik OB7 obróbki blacharskiej maskującej wykończenie attyki montowany co ok. 1000 mm
7. Obróbka blacharska OB 19 maskująca połączenie izolacji przeciwodnej dachu z wewnętrzną obudową attyki
8. Profil według konstrukcji stalowej
9. Wspornik OB20 obróbki blacharskiej maskującej połączenie izolacji przeciwodnej dachu z wewnętrzną obudową attyki
10. Profil według konstrukcji stalowej
11. Obróbka blacharska OB21 maskująca połączenie płyty warstwowej dachowej z rynną wewnętrzną
12. Taśma polietylenowa (PES) TAS01F 4 x 20

detal mocowania płyty warstwowej przy płycie warstwowej dachowej SPR CORE PIR,
mocowanie - łącznik standardowy, układ płyt - poziomy

BP2 Sp. z o.o.,
30-527 Kraków,
ul. Nadwiślańska 11/139

DSH 12

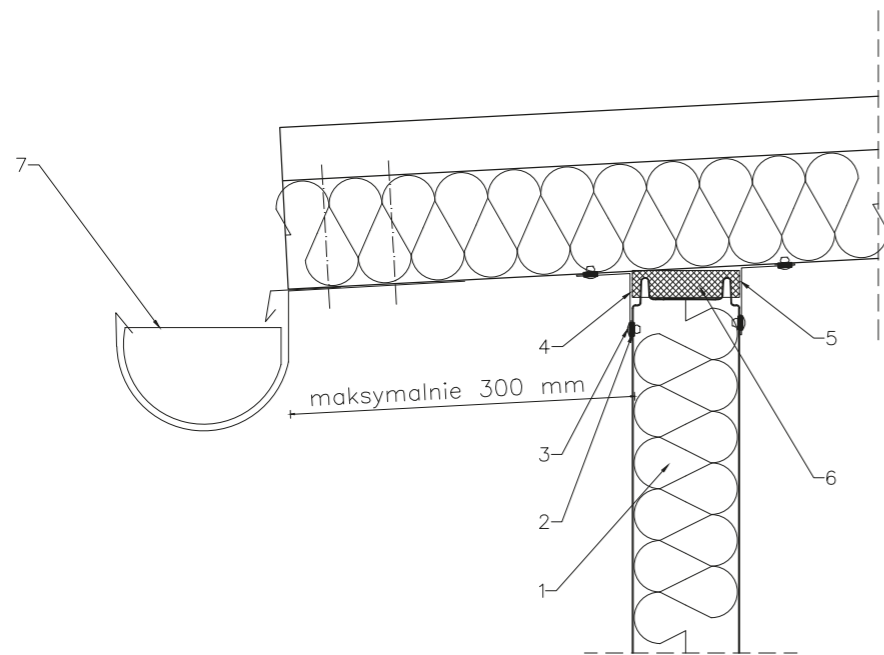

1. Płyta warstwowa SPW-S CORE PIR
2. Taśma polietylenowa (PES) TAS01B 3 x 10
3. Nit ALU/ stal szczelny NIT01A 4,0 x 11
4. Obróbka blacharska OB22 maskująca połączenie płyt warstwowych ściennej i dachowej od zewnątrz
5. Obróbka blacharska OB23 maskująca połączenie płyt warstwowych ściennej i dachowej od wewnątrz
6. Izolacja termiczna na połączeniu płyt warstwowych ściennej z dachową
7. Rynna systemowa

Detale SPW-S CORE PIR

Płyta warstwowa SPW-S CORE PIR montaż pionowy

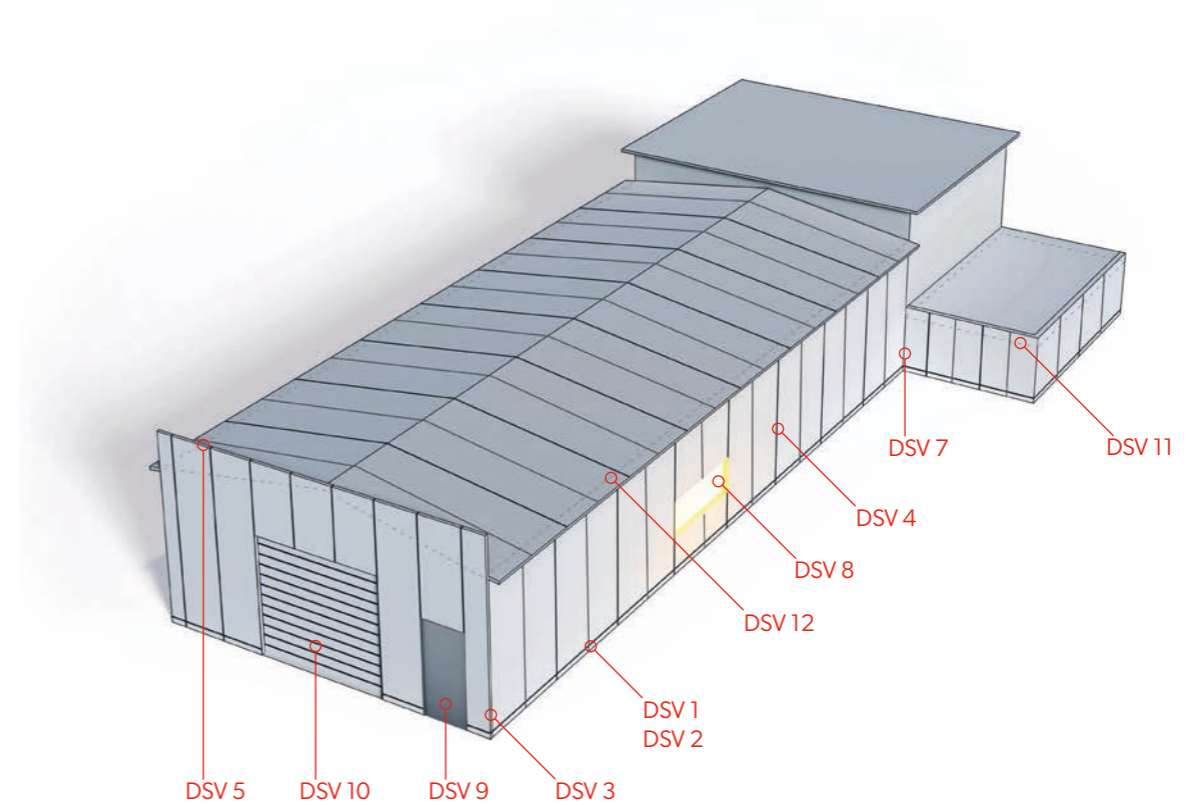

Spis detali SPW-S CORE PIR montaż pionowy

- | | |
|---|--|
| 44. DSV 1 - detal mocowania płyty warstwowej przy belce podwalinowej wariant I | 50. DSV 7 - detal mocowania płyty warstwowej w narożniku wewnętrznym |
| 45. DSV 2 - detal mocowania płyty warstwowej przy belce podwalinowej wariant II | 51. DSV 8 - detal mocowania płyty warstwowej przy oknie |
| 46. DSV 3 - detal mocowania płyty warstwowej w narożniku zewnętrznym | 52. DSV 9 - detal mocowania płyty warstwowej przy drzwiach |
| 47. DSV 4 - detal mocowania płyty warstwowej na połączeniu na długości | 53. DSV 10 - detal mocowania płyty warstwowej przy bramie |
| 48. DSV 5 - detal mocowania płyty warstwowej przy attyce | 54. DSV 11 - detal mocowania płyty warstwowej przy attyce, koryto wewnętrzne |
| 49. DSV 6 - detal mocowania płyty warstwowej przy attyce | 55. DSV 12 - detal mocowania płyty warstwowej przy płycie warstwowej dachowej SPR CORE PIR |

detal mocowania płyty warstwowej przy belce podwalinowej wariant I,
mocowanie - łącznik standardowy, układ płyt - pionowy

BP2 Sp. z o.o.,
30-527 Kraków,
ul. Nadwiślańska 11/139

DSV 1

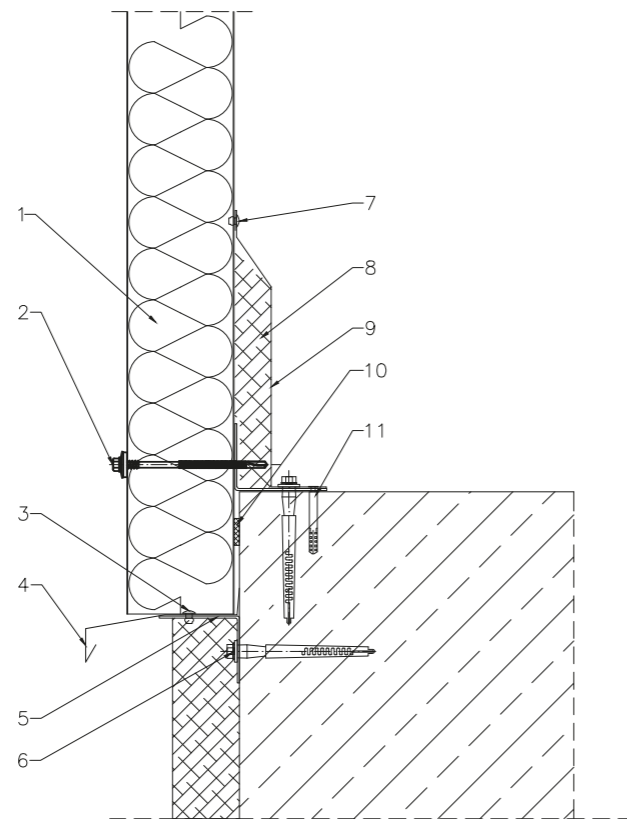

1. Płyta warstwowa SPW-S CORE PIR
2. Wkręt samowiercący do montażu płyty warstwowej
3. Nit ALU/ stal szczelny NIT01B 4,8 x 11
4. Obróbka blacharska OB24 okapnik pasa startowego
5. Profil wsporczy OC1
6. Kotwa mocująca profil wsporczy OC1
7. Nit ALU/ stal szczelny NIT01A 4,0 x 11
8. Izolacja termiczna połączenia płyty warstwowej z podwaliną
9. Obróbka blacharska OB1 maskująca połączenie płyty warstwowej z podwaliną
10. Taśma polietylenowa (PES) TAS01F 4 x 20
11. Kotwa mocująca obróbki do podwaliny

detal mocowania płyty warstwowej przy belce podwalinowej wariant II,
mocowanie - łącznik standardowy, układ płyt - pionowy

BP2 Sp. z o.o.,
30-527 Kraków,
ul. Nadwiślańska 11/139

DSV 2

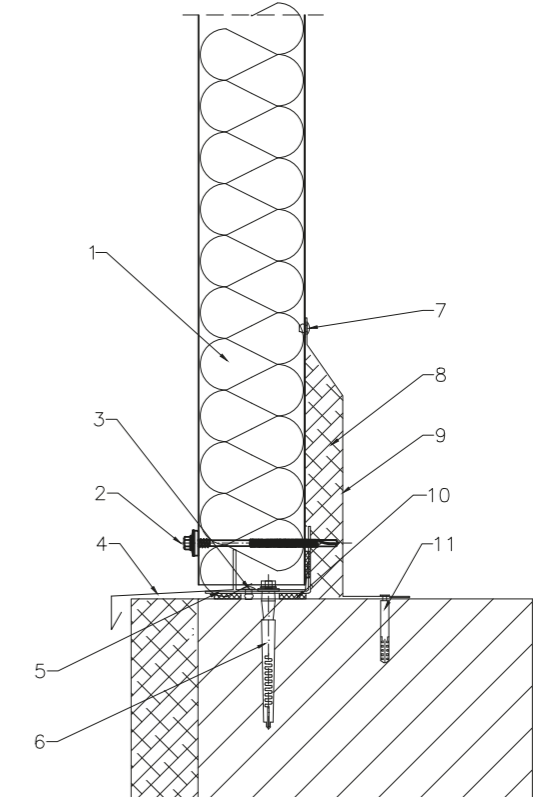

1. Płyta warstwowa SPW-S CORE PIR
2. Wkręt samowiercący do montażu płyty warstwowej
3. Nit ALU/ stal szczelny NIT01B 4,8 x 11
4. Obróbka blacharska OB25 okapnik pasa startowego
5. Profil wsporczy OC1
6. Kotwa mocująca profil wsporczy OC1
7. Nit ALU/ stal szczelny NIT01A 4,0 x 11
8. Izolacja termiczna połączenia płyty warstwowej z podwaliną
9. Obróbka blacharska OB1 maskująca połączenie płyty warstwowej z podwaliną
10. Taśma polietylenowa (PES) TAS01F 4 x 20
11. Kotwa mocująca obróbki do podwaliny

detal mocowania płyty warstwowej w narożniku zewnętrznym,
mocowanie - łącznik standardowy, układ płyt - pionowy

BP2 Sp. z o.o.,
30-527 Kraków,
ul. Nadwiślańska 11/139

DSV 3

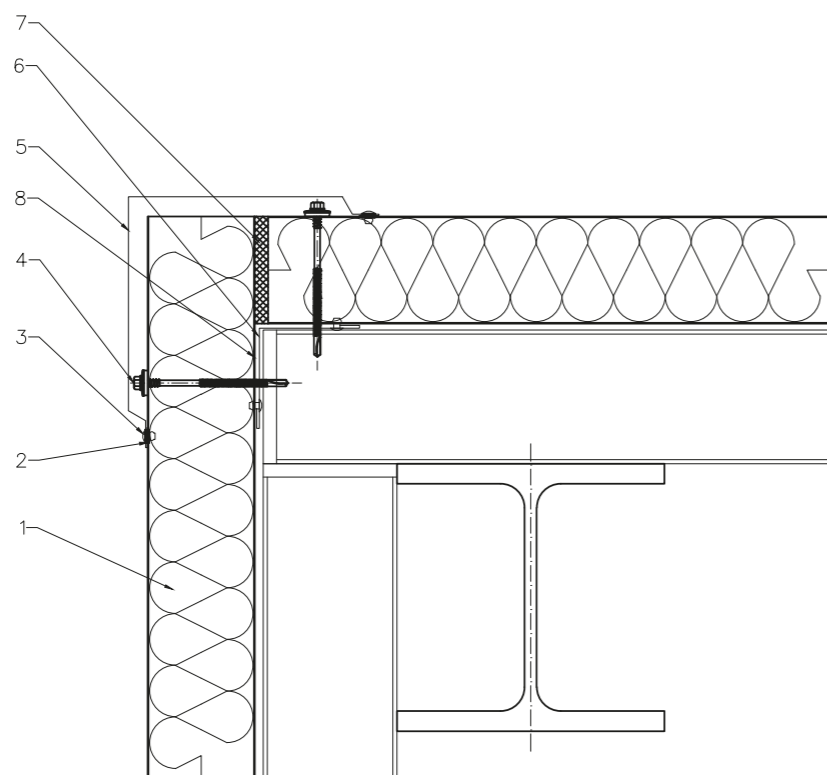

1. Płyta warstwowa SPW-S CORE PIR
2. Taśma polietylenowa (PES) TAS01B 3 x 10
3. Nit ALU/ stal szczelny NIT01A 4,0 x 11
4. Łącznik do montażu płyty warstwowej
5. Obróbka blacharska OB4 maskująca połączenie płyt warstwowych w narożnik
6. Obróbka blacharska OB50 maskująca połączenie płyt warstwowych w narożniku zewnętrznym od strony wewnętrznej
7. Izolacja termiczna na połączeniu płyt warstwowych w narożniku

detal mocowania płyty warstwowej na połączeniu na długości,
mocowanie - łącznik standardowy, układ płyt - pionowy

BP2 Sp. z o.o.,
30-527 Kraków,
ul. Nadwiślańska 11/139

DSV 4

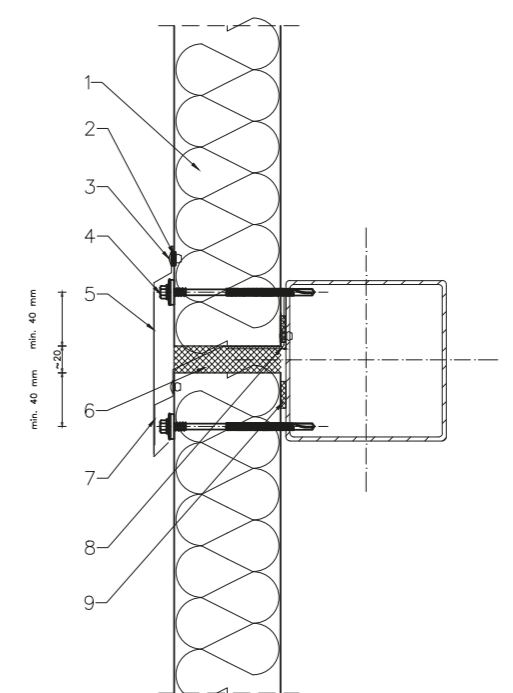

1. Płyta warstwowa SPW-S CORE PIR
2. Taśma polietylenowa (PES) TAS01B 3 x 10
3. Nit ALU/ stal szczelny NIT01A 4,0 x 11
4. Łącznik do montażu płyty warstwowej
5. Obróbka blacharska OB26 maskująca połączenie płyt warstwowych
6. Izolacja termiczna na połączeniu płyt warstwowych
7. Obróbka blacharska OB27
8. Profil wsporczy L wg projektu konstrukcji
9. Taśma polietylenowa (PES) TAS01F 4 x 20

detal mocowania płyty warstwowej przy attyce,
mocowanie - łącznik standardowy, układ płyt - pionowy

BP2 Sp. z o.o.,
30-527 Kraków,
ul. Nadwiślańska 11/139

DSV 5

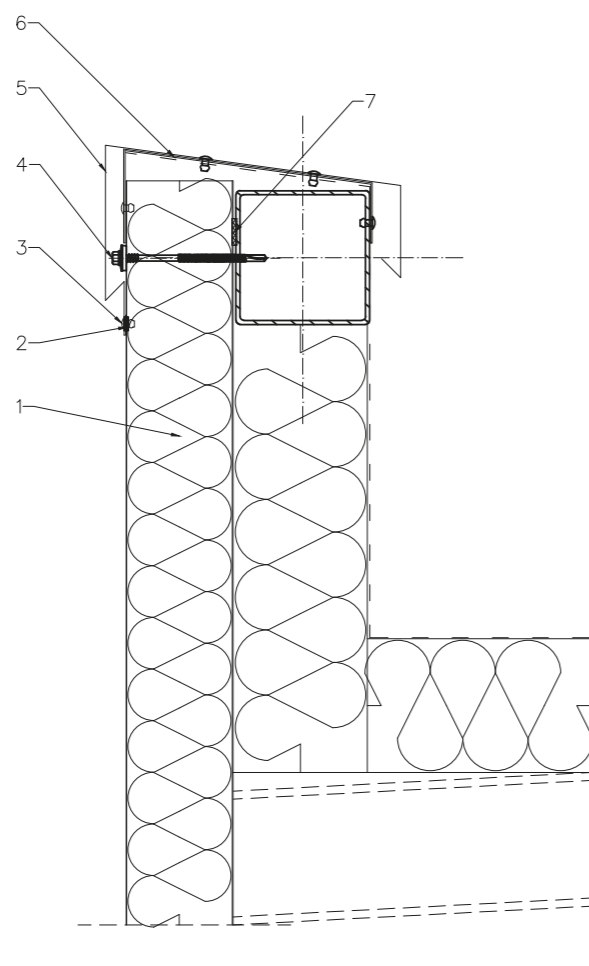

1. Płyta warstwowa SPW-S CORE PIR
2. Taśma polietylenowa (PES) TAS01B 3 x 10
3. Nit ALU/ stal szczelny NIT01A 4,0 x 11
4. Łącznik do montażu płyty warstwowej
5. Obróbka blacharska OB6 maskująca wykończenie attyki
6. Wspornik OB7 obróbki blacharskiej maskującej wykończenie attyki montowany co ok. 1000 mm
7. Taśma polietylenowa (PES) TAS01F 4 x 20

detal mocowania płyty warstwowej przy ścianie,
mocowanie - łącznik standardowy, układ płyt - pionowy

BP2 Sp. z o.o.,
30-527 Kraków,
ul. Nadwiślańska 11/139

DSV 6

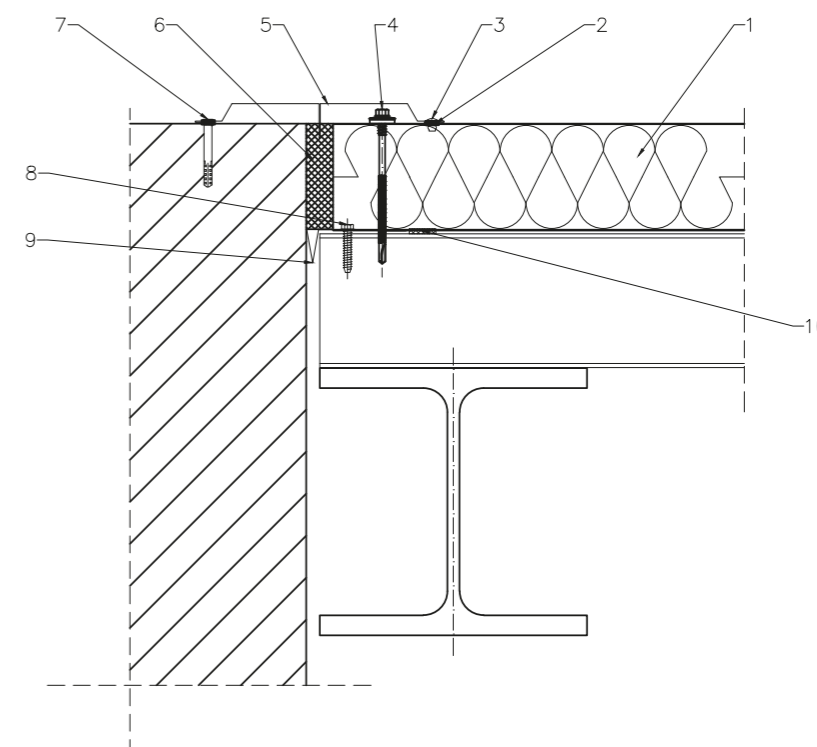

1. Płyta warstwowa SPW-S CORE PIR
2. Taśma polietylenowa (PES) TAS01B 3 x 10
3. Nit ALU/ stal szczelny NIT01A 4,0 x 11
4. Łącznik do montażu płyty warstwowej
5. Obróbka blacharska OB8 maskująca połączenie płyt warstwowych ze ścianą od zewnątrz
6. Izolacja termiczna na połączeniu płyt warstwowych w narożniku.
7. Kołek rozporowy
8. Wkręt samogwintujący
9. Obróbka blacharska OB9 maskująca połączenie płyt warstwowych ze ścianą od wewnątrz
10. Taśma polietylenowa (PES) TAS01F 4 x 20

detal mocowania płyty warstwowej przy narożniku wewnętrznym,
mocowanie - łącznik standardowy, układ płyt - pionowy

BP2 Sp. z o.o.,
30-527 Kraków,
ul. Nadwiślańska 11/139

DSV 7

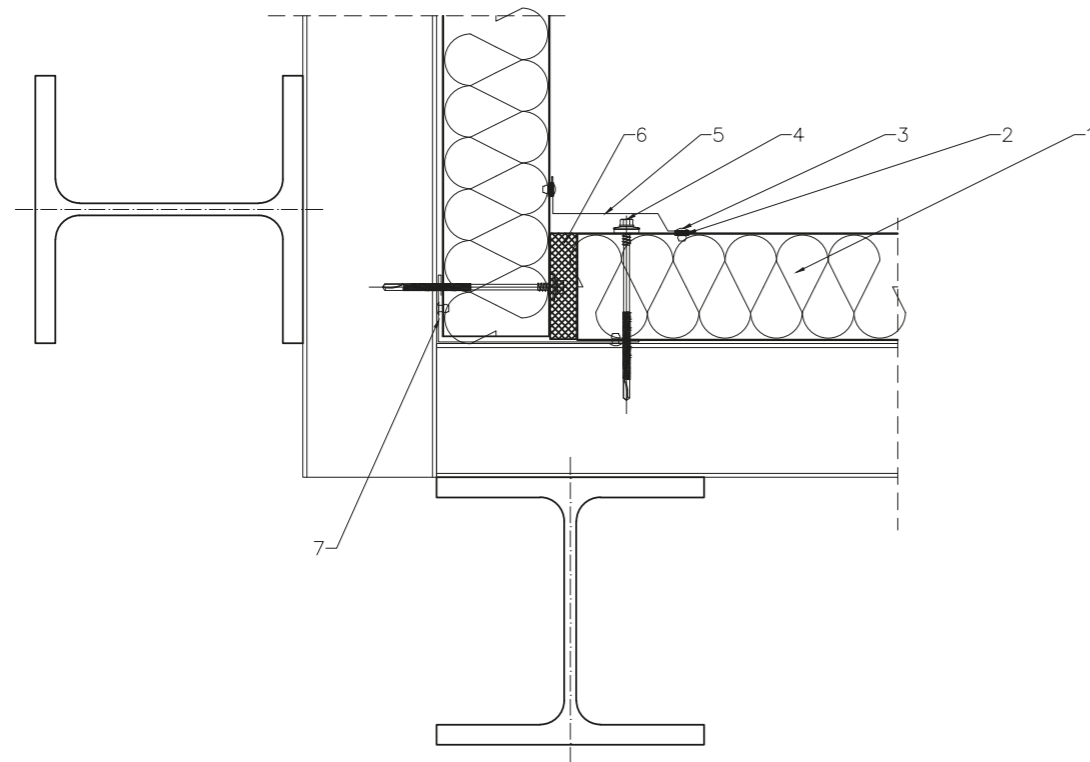

1. Płyta warstwowa SPW-S CORE PIR
2. Taśma polietylenowa (PES) TAS01B 3 x 10
3. Nit ALU/ stal szczelny NIT01A 4,0 x 11
4. łącznik do montażu płyty warstwowej
5. Obróbka blacharska OB10 maskująca połączenie płyt warstwowych w narożniku wewnętrznym.
6. Izolacja termiczna na połączeniu płyt warstwowych w narożniku.
7. Obróbka blacharska OB51 maskująca połączenie płyt warstwowych w narożniku wewnętrznym od strony wewnętrznej

detal mocowania płyty warstwowej przy oknie,
mocowanie - łącznik standardowy, układ płyt - pionowy

BP2 Sp. z o.o.,
30-527 Kraków,
ul. Nadwiślańska 11/139

DSV 8

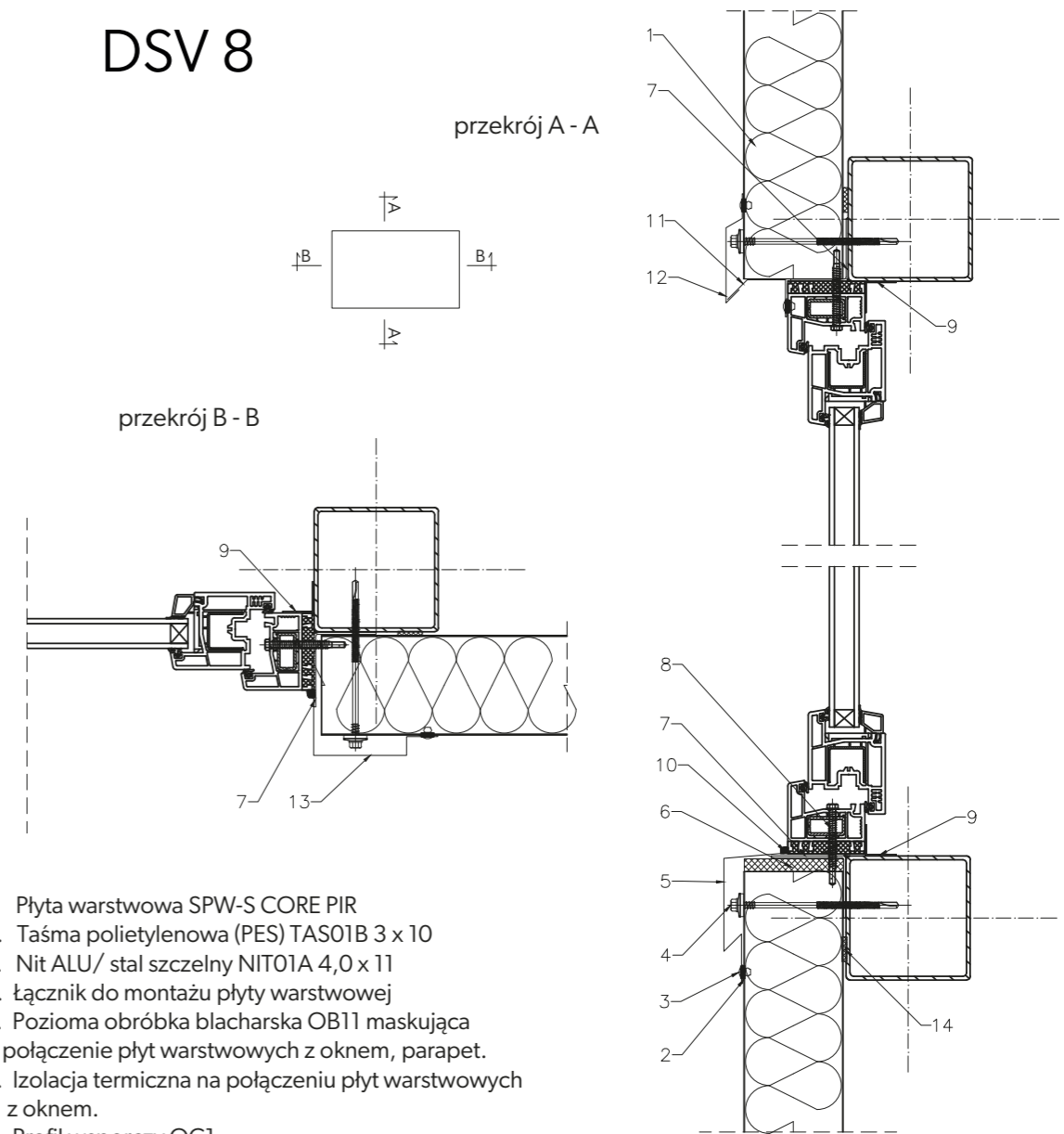

1. Płyta warstwowa SPW-S CORE PIR
2. Taśma polietylenowa (PES) TAS01B 3 x 10
3. Nit ALU/ stal szczelny NIT01A 4,0 x 11
4. łącznik do montażu płyty warstwowej
5. Pozioma obróbka blacharska OB11 maskująca połączenie płyt warstwowych z oknem, parapet.
6. Izolacja termiczna na połączeniu płyt warstwowych z oknem.
7. Profil wsporczy OC1
8. Wkręt samogwintujący
9. Obróbka blacharska OB12 maskująca połączenie płyt warstwowych z oknem od strony wewnętrznej.
10. Masa trwale elastyczna
11. Obróbka blacharska OB28 okapnik dolny
12. Obróbka blacharska OB29 okapnik górny
13. Pionowa obróbka blacharska OB15 maskująca połączenie płyt warstwowych z oknem
14. Taśma polietylenowa (PES) TAS01F 4 x 20

detal mocowania płyty warstwowej przy drzwiach,
mocowanie - łącznik standardowy, układ płyt - pionowy

BP2 Sp. z o.o.,
30-527 Kraków,
ul. Nadwiślańska 11/139

DSV 9

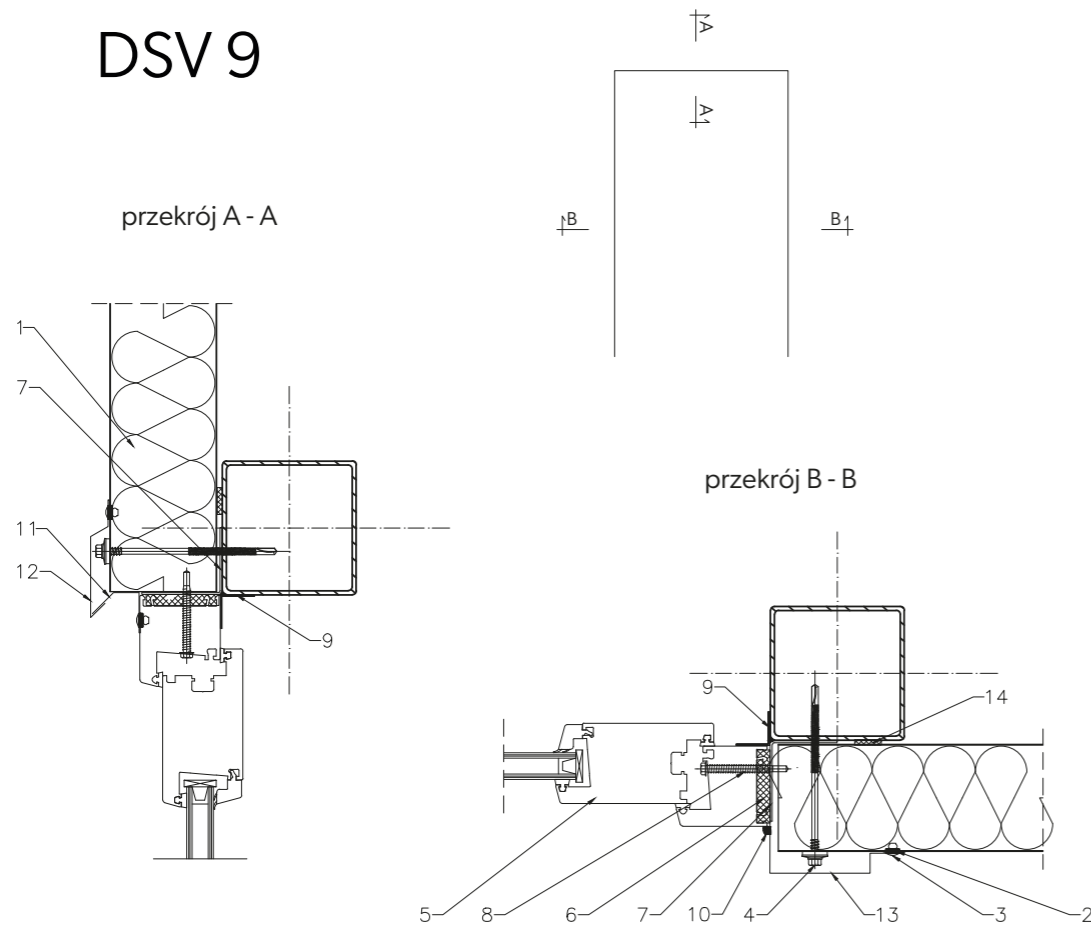

1. Płyta warstwowa SPW-S CORE PIR
2. Taśma polietylenowa (PES) TAS01B 3 x 10
3. Nit ALU/ stal szczelny NIT01A 4,0 x 11
4. Łącznik do montażu płyty warstwowej
5. Profil drzwiowy według projektu budowlanego
6. Izolacja termiczna na połączeniu płyt warstwowych z oknem.
7. Profil wsporczy OC1
8. Wkręt samogwintujący
9. Rozwiązanie indywidualne
10. Masa uszczelniająca trwale elastyczna
11. Obróbka blacharska OB28 okapnik dolny
12. Obróbka blacharska OB29 okapnik górny
13. Pionowa obróbka blacharska OB15 maskująca połączenie płyt warstwowych z oknem
14. Taśma polietylenowa (PES) TAS01F 4 x 20

detal mocowania płyty warstwowej przy bramie,
mocowanie - łącznik standardowy, układ płyt - pionowy

BP2 Sp. z o.o.,
30-527 Kraków,
ul. Nadwiślańska 11/139

DSV 10

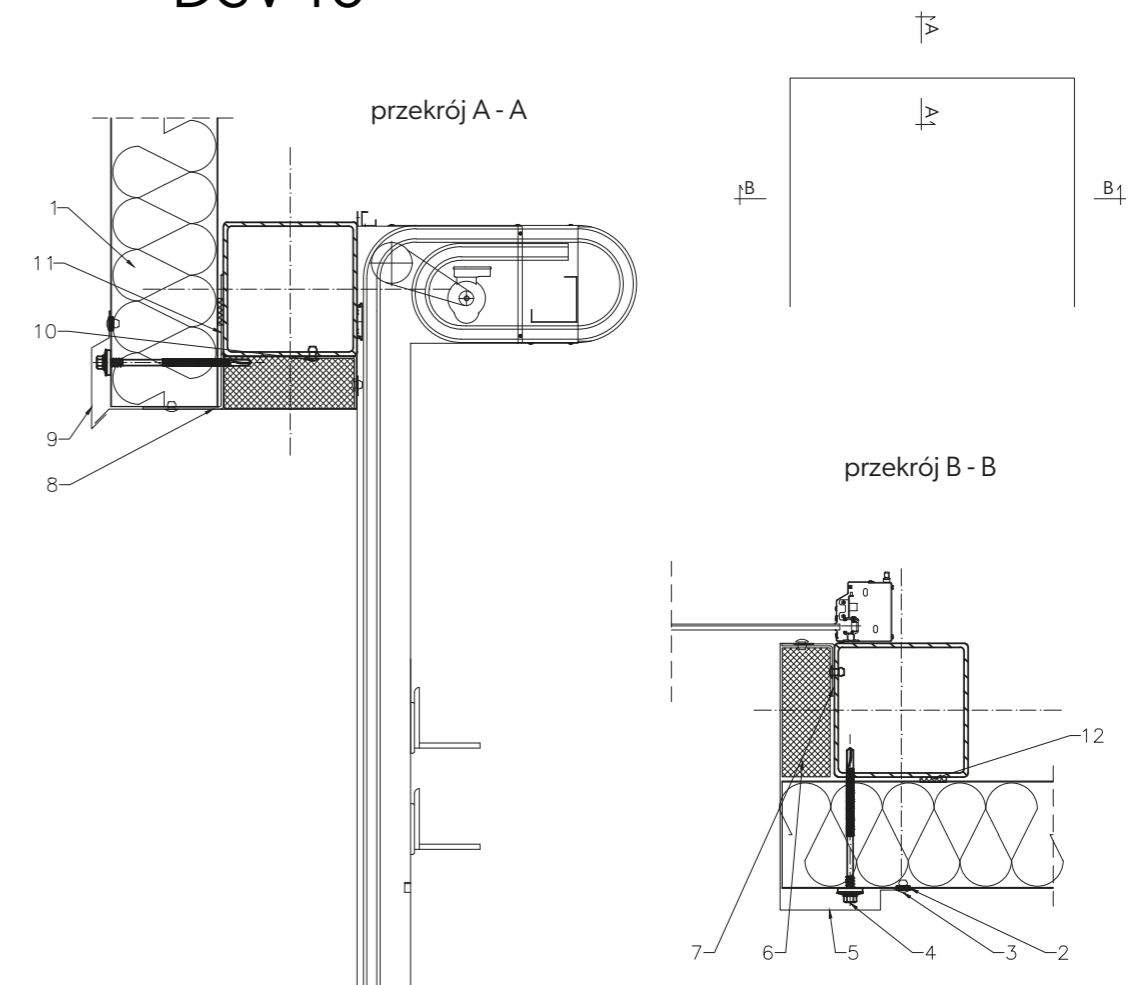

1. Płyta warstwowa SPW-S CORE PIR
2. Taśma polietylenowa (PES) TAS01B 3 x 10
3. Nit ALU/ stal szczelny NIT01A 4,0 x 11
4. Łącznik do montażu płyty warstwowej
5. Pionowa obróbka blacharska OB18 maskująca połączenie płyt warstwowych z ramą bramy
6. Izolacja termiczna na połączeniu płyt warstwowych z oknem
7. Profil wsporczy OC1
8. Pozioma obróbka blacharska OB17 okapnik dolny
9. Pozioma obróbka blacharska OB29 okapnik górny
10. Nit 4,8 x 11
11. Profil według konstrukcji stalowej
12. Taśma polietylenowa (PES) TAS01F 4 x 20

detal mocowania płyty warstwowej przy attyce, koryto wewnętrzne,
mocowanie - łącznik standardowy, układ płyt - pionowy

BP2 Sp. z o.o.,
30-527 Kraków,
ul. Nadwiślańska 11/139

DSV 11

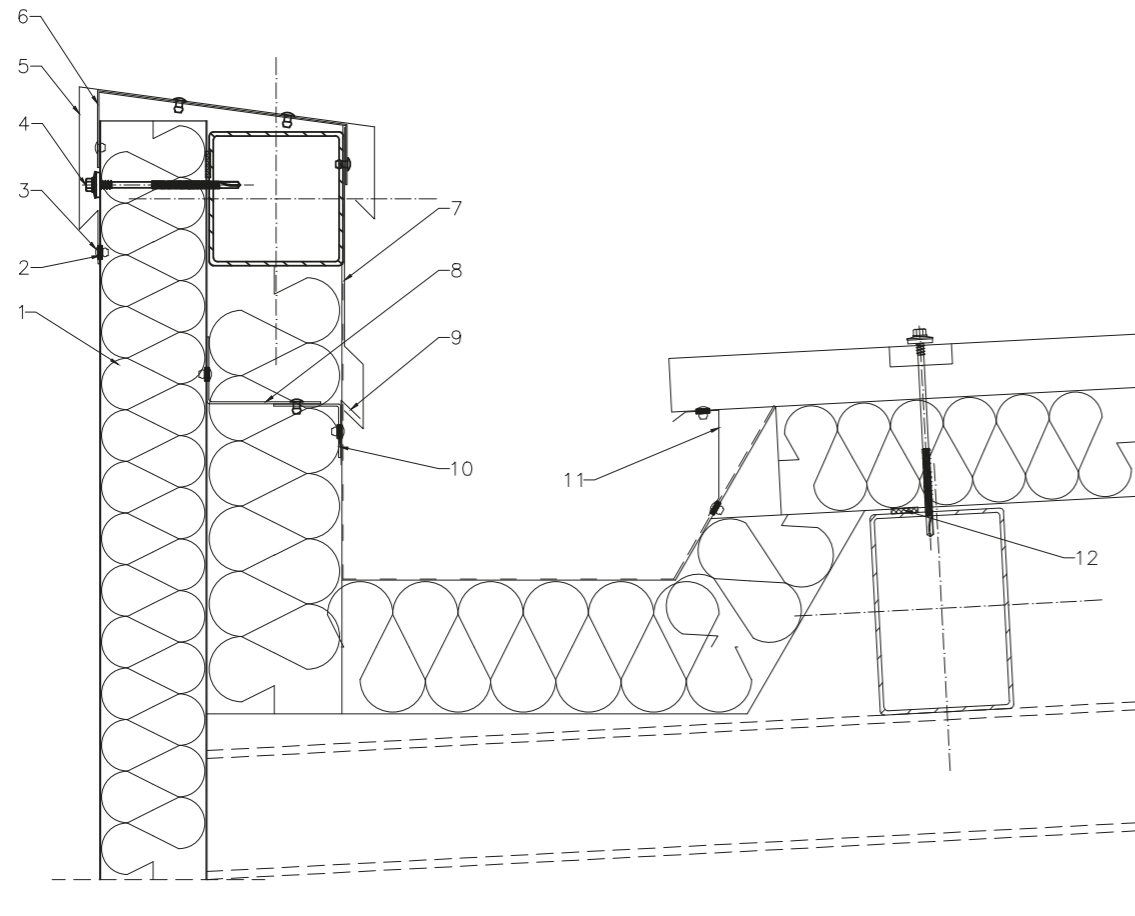

1. Płyta warstwowa SPW-S CORE PIR
2. Taśma polietylenowa (PES) TAS01B 3 x 10
3. Nit ALU/ stal szczelny NIT01A 4,0 x 11
4. łącznik do montażu płyty warstwowej
5. Obróbka blacharska OB6 maskująca wykończenie attyki
6. Wspornik OB7 obróbki blacharskiej maskującej wykończenie attyki montowany co ok. 1000 mm
7. Obróbka blacharska OB 19 maskująca połączenie izolacji przeciwodnej dachu z wewnętrzną obudową attyki
8. Profil według konstrukcji stalowej
9. Wspornik OB20 obróbki blacharskiej maskującej połączenie izolacji przeciwodnej dachu z wewnętrzną obudową attyki
10. Profil według konstrukcji stalowej
11. Obróbka blacharska OB21 maskująca połączenie płyty warstwowej dachowej z rynną wewnętrzną
12. Taśma polietylenowa (PES) TAS01F 4 x 20

detal mocowania płyty warstwowej przy płycie warstwowej dachowej SPR CORE PIR,
mocowanie - łącznik standardowy, układ płyt - pionowy

BP2 Sp. z o.o.,
30-527 Kraków,
ul. Nadwiślańska 11/139

DSV 12

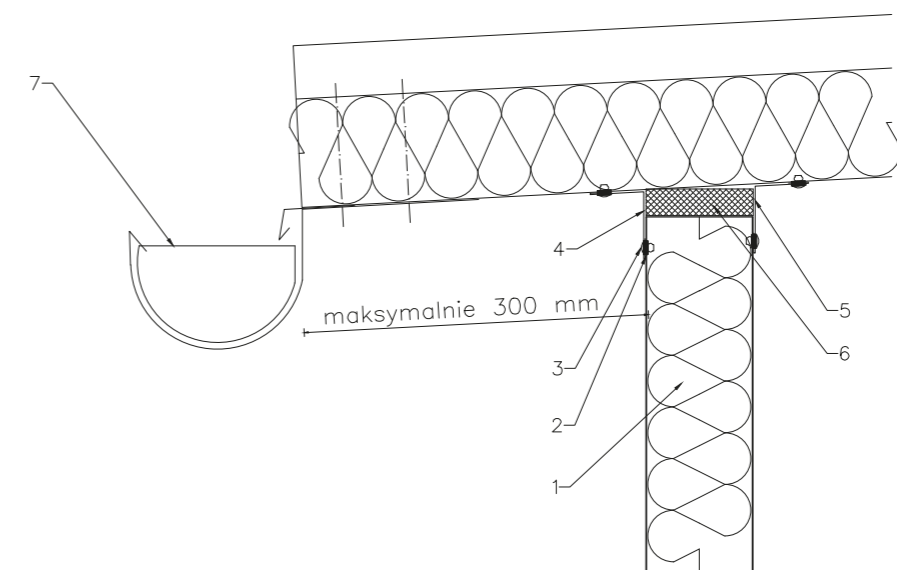

1. Płyta warstwowa SPW-S CORE PIR
2. Taśma polietylenowa (PES) TAS01B 3 x 10
3. Nit ALU/ stal szczelny NIT01A 4,0 x 11
4. Obróbka blacharska OB22 maskująca połączenie płyt warstwowych ściennej i dachowej od zewnątrz
5. Obróbka blacharska OB23 maskująca połączenie płyt warstwowych ściennej i dachowej od wewnątrz
6. Izolacja termiczna na połączeniu płyt warstwowych ściennej z dachową
7. Rynna systemowa

Detale SPW-H CORE^{PIR}

Płyta warstwowa SPW-H CORE^{PIR} montaż poziomy

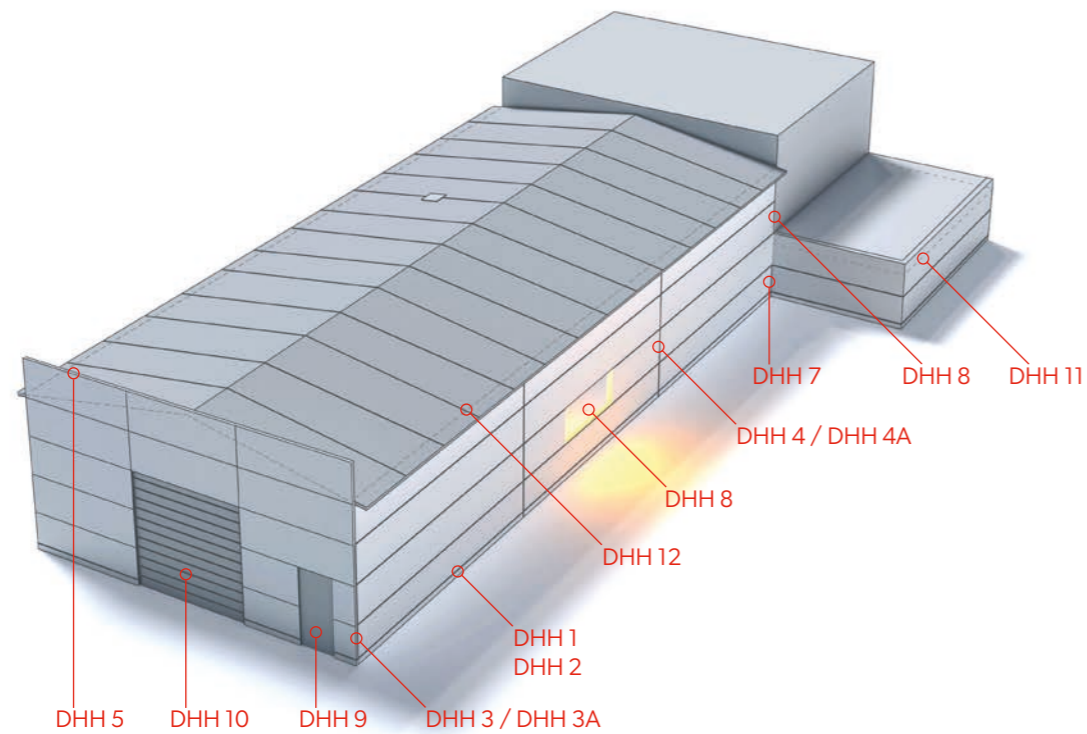

Spis detali SPW-H CORE^{PIR} montaż poziomy

- | | |
|---|--|
| 57. DHH 1 - detal mocowania płyty warstwowej przy belce podwalinowej wariant I | 65. DHH 7 - detal mocowania płyty warstwowej w narożniku wewnętrznym |
| 58. DHH 2 - detal mocowania płyty warstwowej przy belce podwalinowej wariant II | 66. DHH 8 - detal mocowania płyty warstwowej przy oknie |
| 59. DHH 3 / DHH 3A - detal mocowania płyty warstwowej w narożniku zewnętrznym | 67. DHH 9 - detal mocowania płyty warstwowej przy drzwiach |
| 61. DHH 4 / DHH 4A - detal mocowania płyty warstwowej na połączeniu na długości | 68. DHH 10 - detal mocowania płyty warstwowej przy bramie |
| 63. DHH 5 - detal mocowania płyty warstwowej przy attyce | 69. DHH 11 - detal mocowania płyty warstwowej przy attyce, koryto wewnętrzne |
| 64. DHH 6 - detal mocowania płyty warstwowej przy attyce | 70. DHH 12 - detal mocowania płyty warstwowej przy płycie warstwowej dachowej SPR CORE PIR |

detal mocowania płyty warstwowej przy belce podwalinowej wariant I, mocowanie - łącznik ukryty, układ płyt - poziomy

BP2 Sp. z o.o.,
30-527 Kraków,
ul. Nadwiślańska 11/139

DHH 1

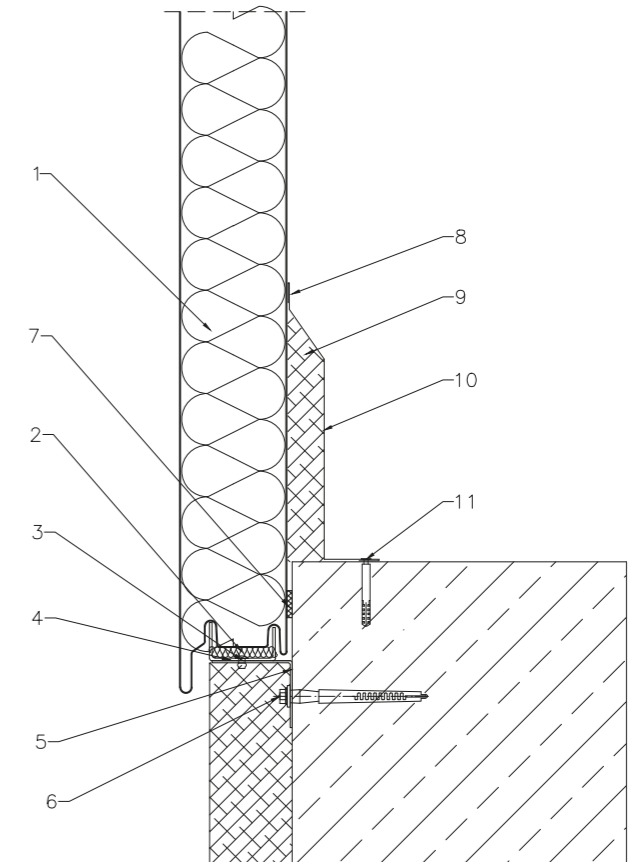

1. Płyta warstwowa SPW-H CORE PIR
2. Izolacja termiczna pasa startowego
3. Nit ALU/ stal szczelny NIT01B 4,8 x 11
4. Profil OC3 wspierający płytę warstwową
5. Profil wsporczy OC1
6. Kotwa mocująca profil wsporczy OC1
7. Taśma polietylenowa (PES) TAS01F 4 x 20
8. Nit ALU/ stal szczelny NIT01A 4,0 x 11
9. Izolacja termiczna połączenia płyty warstwowej z podwaliną
10. Obróbka blacharska OB1 maskująca połączenie płyty warstwowej z podwaliną
11. Łącznik mocujący obróbkę blacharską OB1 do podwaliny

detal mocowania płyty warstwowej przy belce podwalinowej wariant II,
mocowanie - łącznik ukryty, układ płyt - poziomy

BP2 Sp. z o.o.,
30-527 Kraków,
ul. Nadwiślańska 11/139

DHH 2

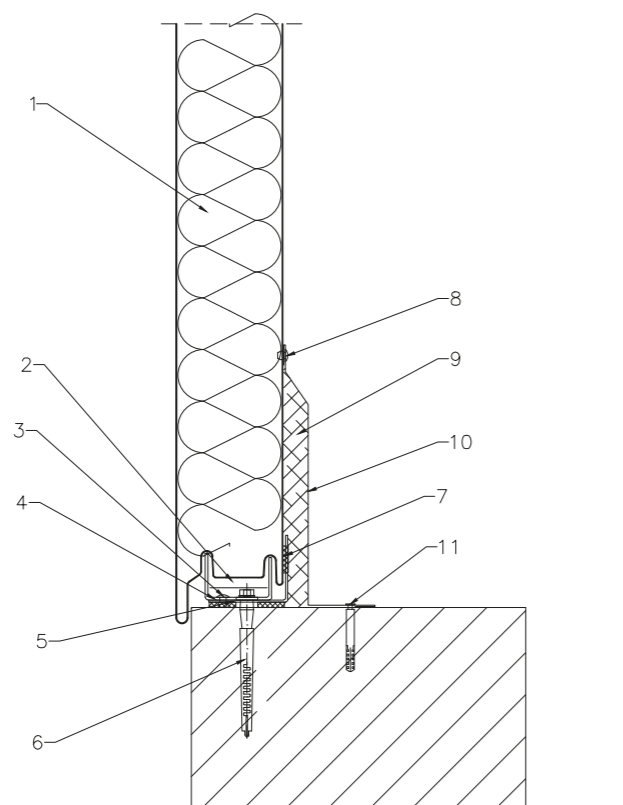

1. Płyta warstwowa SPW-H CORE PIR
2. Izolacja termiczna pasa startowego
3. Nit ALU/ stal szczelny NIT01B 4,8 x 11
4. Profil OC3 wspierający płytę warstwową
5. Profil wsporczy OC1
6. Kotwa mocująca profil wsporczy OC1
7. Taśma polietylenowa (PES) TAS01F 4 x 20
8. Nit ALU/ stal szczelny NIT01A 4,0 x 11
9. Izolacja termiczna połączenia płyty warstwowej z podwaliną
10. Obróbka blacharska OB1 maskująca połączenie płyty warstwowej z podwaliną
11. Łącznik mocujący obróbkę blacharską OB1 do podwaliny

detal mocowania płyty warstwowej w narożniku zewnętrznym,
mocowanie - łącznik ukryty, układ płyt - poziomy

BP2 Sp. z o.o.,
30-527 Kraków,
ul. Nadwiślańska 11/139

DHH 3

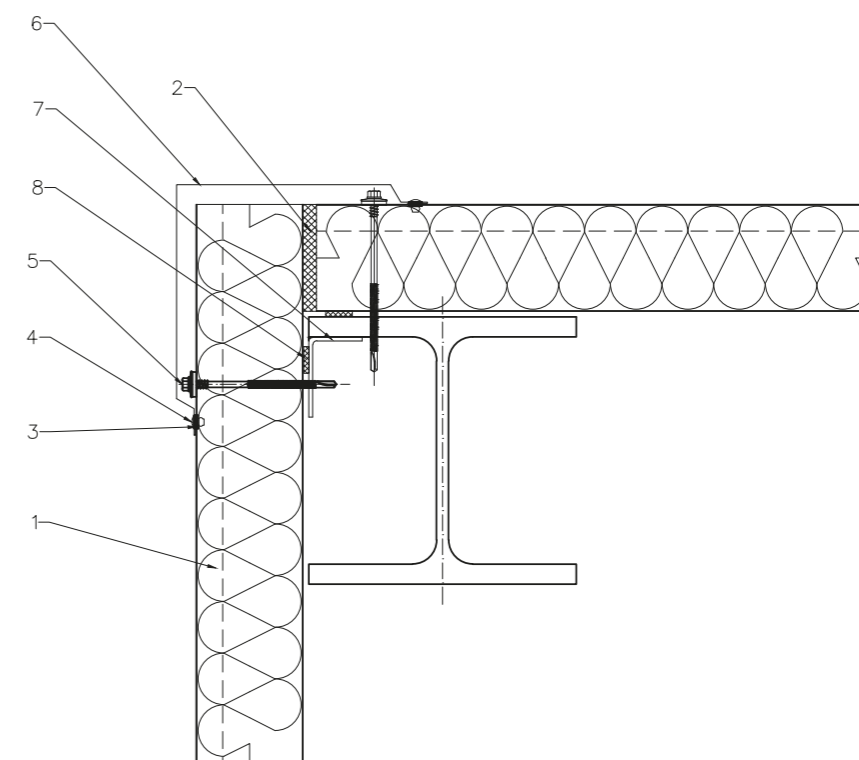

1. Płyta warstwowa SPW-H CORE PIR
2. Izolacja termiczna połączenia dwóch płyt warstwowych
3. Taśma polietylenowa (PES) TAS01B 3 x 10
4. Nit ALU/ stal szczelny NIT01A 4,0 x 11
5. Łącznik do montażu płyty warstwowej
6. Obróbka blacharska OB4 maskująca połączenie płyt warstwowych
7. Profil wsporczy L wg projektu konstrukcji
8. Taśma polietylenowa (PES) TAS01F 4 x 20

detal mocowania płyty warstwowej w narożniku zewnętrznym,
mocowanie - łącznik ukryty, układ płyt - poziomy

BP2 Sp. z o.o.,
30-527 Kraków,
ul. Nadwiślańska 11/139

DHH 3A

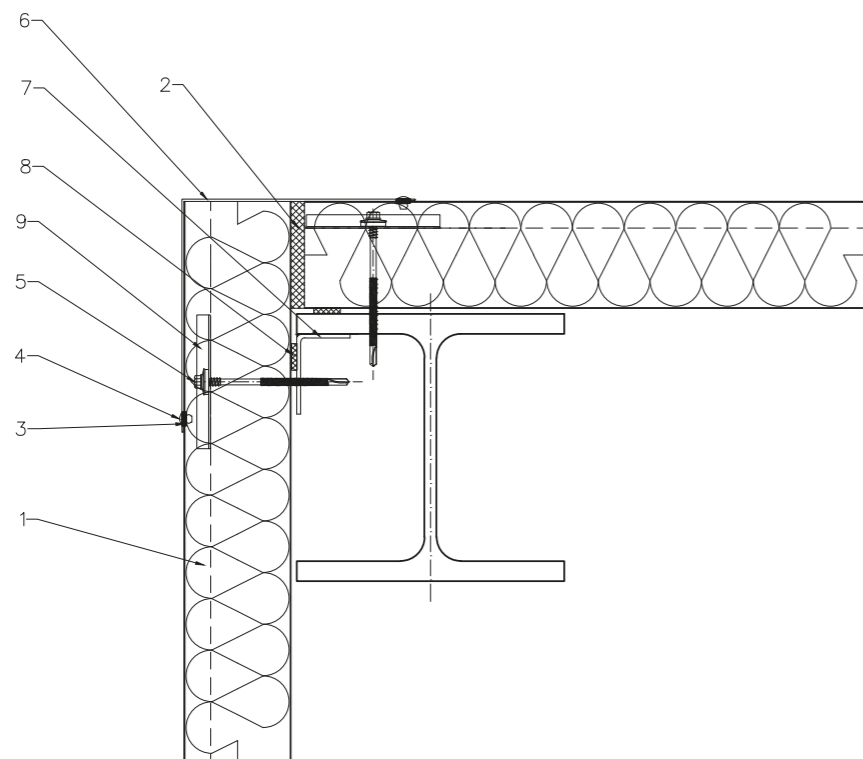

1. Płyta warstwowa SPW-H CORE PIR
2. Izolacja termiczna połączenia dwóch płyt warstwowych
3. Taśma polietylenowa (PES) TAS01B 3 x 10
4. Nit ALU/ stal szczelny NIT01A 4,0 x 11
5. Łącznik do montażu płyty warstwowej
6. Obróbka blacharska OB48 maskująca połączenie płyt warstwowych
7. Profil wsporczy L wg projektu konstrukcji
8. Taśma polietylenowa (PES) TAS01F 4 x 20
9. Rozpraszacz naprężeń WKR07B

detal mocowania płyty warstwowej na połączeniu na długości,
mocowanie - łącznik ukryty, układ płyt - poziomy

BP2 Sp. z o.o.,
30-527 Kraków,
ul. Nadwiślańska 11/139

DHH 4

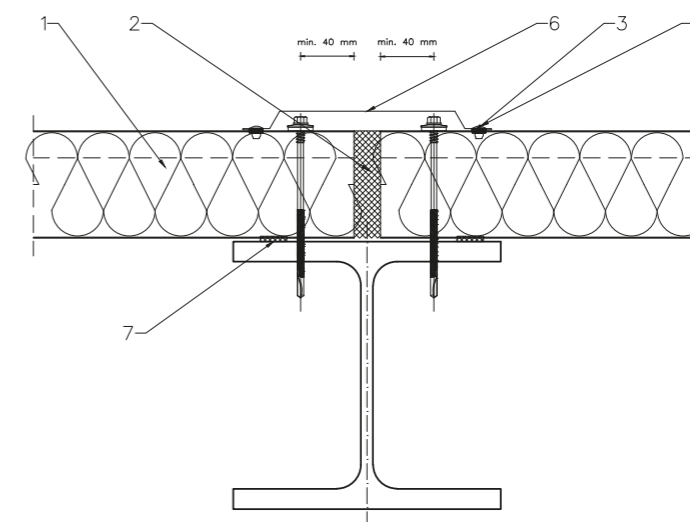

1. Płyta warstwowa SPW-H CORE PIR
2. Izolacja termiczna połączenia dwóch płyt warstwowych
3. Taśma polietylenowa (PES) TAS01B 3 x 10
4. Nit ALU/ stal szczelny NIT01A 4,0 x 11
5. Łącznik do montażu płyty warstwowej
6. Obróbka blacharska OB5 maskująca połączenie płyt warstwowych na długości
7. Taśma polietylenowa (PES) TAS01F 4 x 20

detal mocowania płyty warstwowej na połączeniu na długości,
mocowanie - łącznik ukryty, układ płyt - poziomy

BP2 Sp. z o.o.,
30-527 Kraków,
ul. Nadwiślańska 11/139

DHH 4A

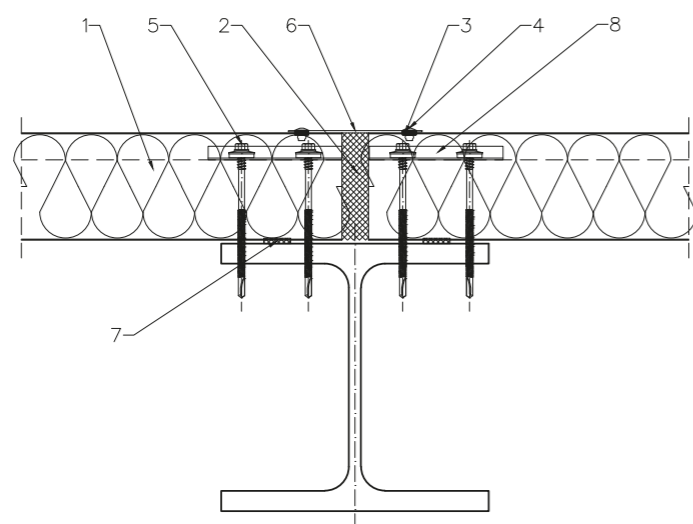

1. Płyta warstwowa SPW-H CORE PIR
2. Izolacja termiczna połączenia dwóch płyt warstwowych
3. Taśma polietylenowa (PES) TAS01B 3 x 10
4. Nit ALU/ stal szczelny NIT01A 4,0 x 11
5. Łącznik do montażu płyty warstwowej
6. Obróbka blacharska OB49 maskująca połączenie płyt warstwowych na długości
7. Taśma polietylenowa (PES) TAS01F 4 x 20
8. Rozpraszacz naprężeń WKR07B

detal mocowania płyty warstwowej przy atyfce,
mocowanie - łącznik ukryty, układ płyt - poziomy

BP2 Sp. z o.o.,
30-527 Kraków,
ul. Nadwiślańska 11/139

DHH 5

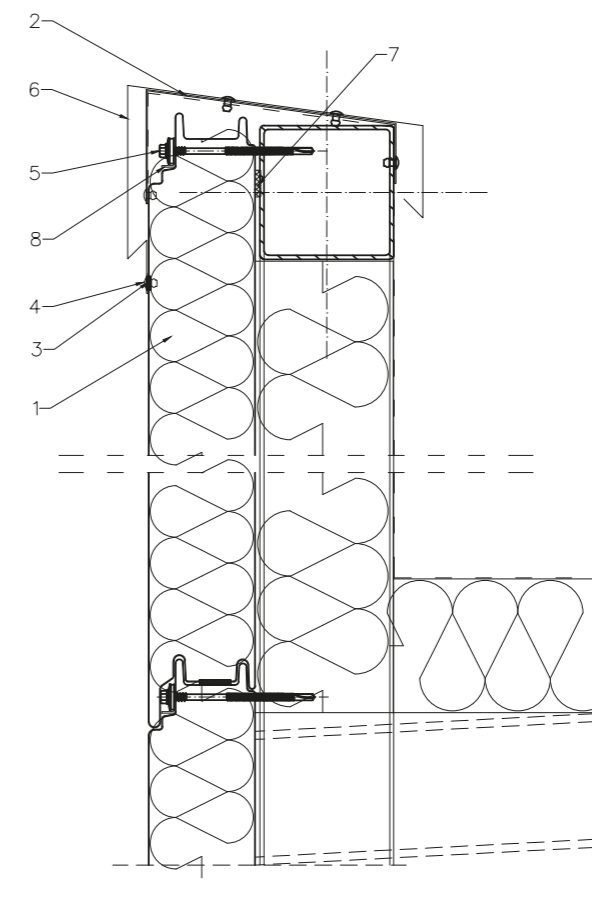

1. Płyta warstwowa SPW-H CORE PIR
2. Wspornik OB7 obróbki blacharskiej maskującej wykończenie atyfy montowany co ok. 1000 mm
3. Taśma polietylenowa (PES) TAS01B 3 x 10
4. Nit ALU/ stal szczelny NIT01A 4,0 x 11
5. Łącznik do montażu płyty warstwowej
6. Obróbka blacharska OB6 maskująca wykończenie atyfy
7. Taśma polietylenowa (PES) TAS01F 4 x 20
8. Rozpraszacz naprężeń WKR07B

detal mocowania płyty warstwowej przy ścianie,
mocowanie - łącznik ukryty, układ płyt - poziomy

BP2 Sp. z o.o.,
30-527 Kraków,
ul. Nadwiślańska 11/139

DHH 6

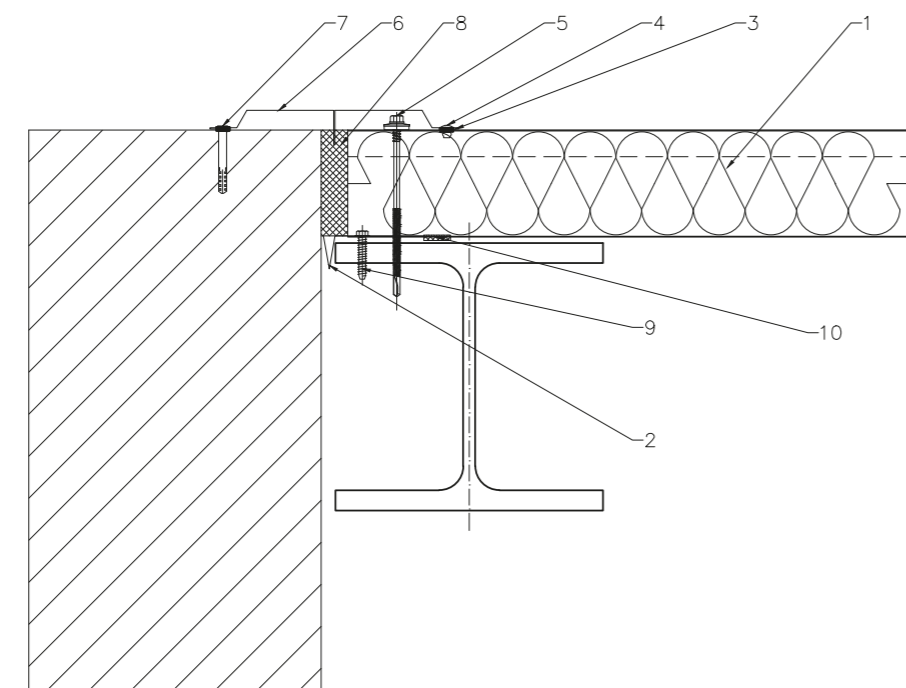

1. Płyta warstwowa SPW-H CORE PIR
2. Obróbka blacharska OB9 maskująca połączenie płyt warstwowych ze ścianą od wewnątrz
3. Taśma polietylenowa (PES) TAS01B 3 x 10
4. Nit ALU/ stal szczelny NIT01A 4,0 x 11
5. Łącznik do montażu płyty warstwowej
6. Obróbka blacharska OB8 maskująca połączenie płyt warstwowych ze ścianą od zewnątrz
7. Kołek rozporowy 8x60
8. Izolacja termiczna połączenia płyty warstwowej ze ścianą
9. Wkręt samogwintujący 6,5x38
10. Taśma polietylenowa (PES) TAS01F 4 x 20

detal mocowania płyty warstwowej przy narożniku wewnętrznym,
mocowanie - łącznik ukryty, układ płyt - poziomy

BP2 Sp. z o.o.,
30-527 Kraków,
ul. Nadwiślańska 11/139

DHH 7

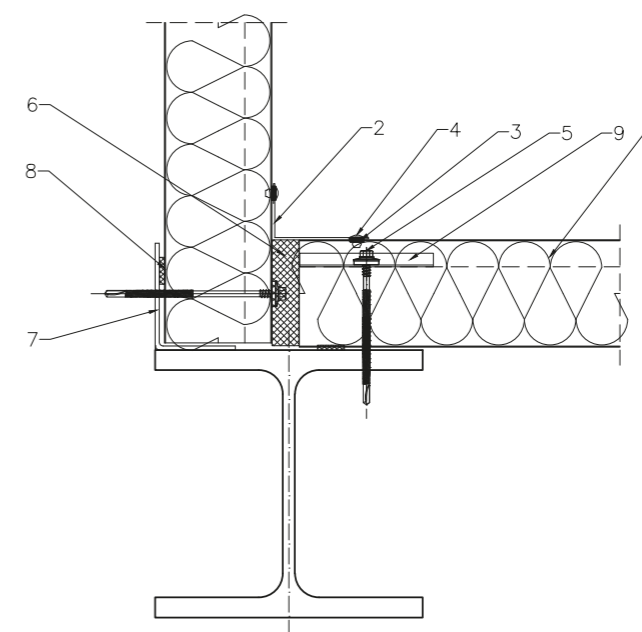

1. Płyta warstwowa SPW-H CORE PIROB30
2. Obróbka blacharska OB30 maskująca połączenie płyt warstwowych w narożniku wewnętrznym
3. Taśma polietylenowa (PES) TAS01B 3 x 10
4. Nit ALU/ stal szczelny NIT01A 4,0 x 11
5. Łącznik do montażu płyty warstwowej
6. Izolacja termiczna połączenia płyt warstwowych
7. Profil L według projektu konstrukcji
8. Taśma polietylenowa (PES) TAS01F 4 x 20
9. Rozpraszacz naprężeń WKRO7B

detal mocowania płyty warstwowej przy oknie,
mocowanie - łącznik ukryty, układ płyt - poziomy

BP2 Sp. z o.o.,
30-527 Kraków,
ul. Nadwiślańska 11/139

DHH 8

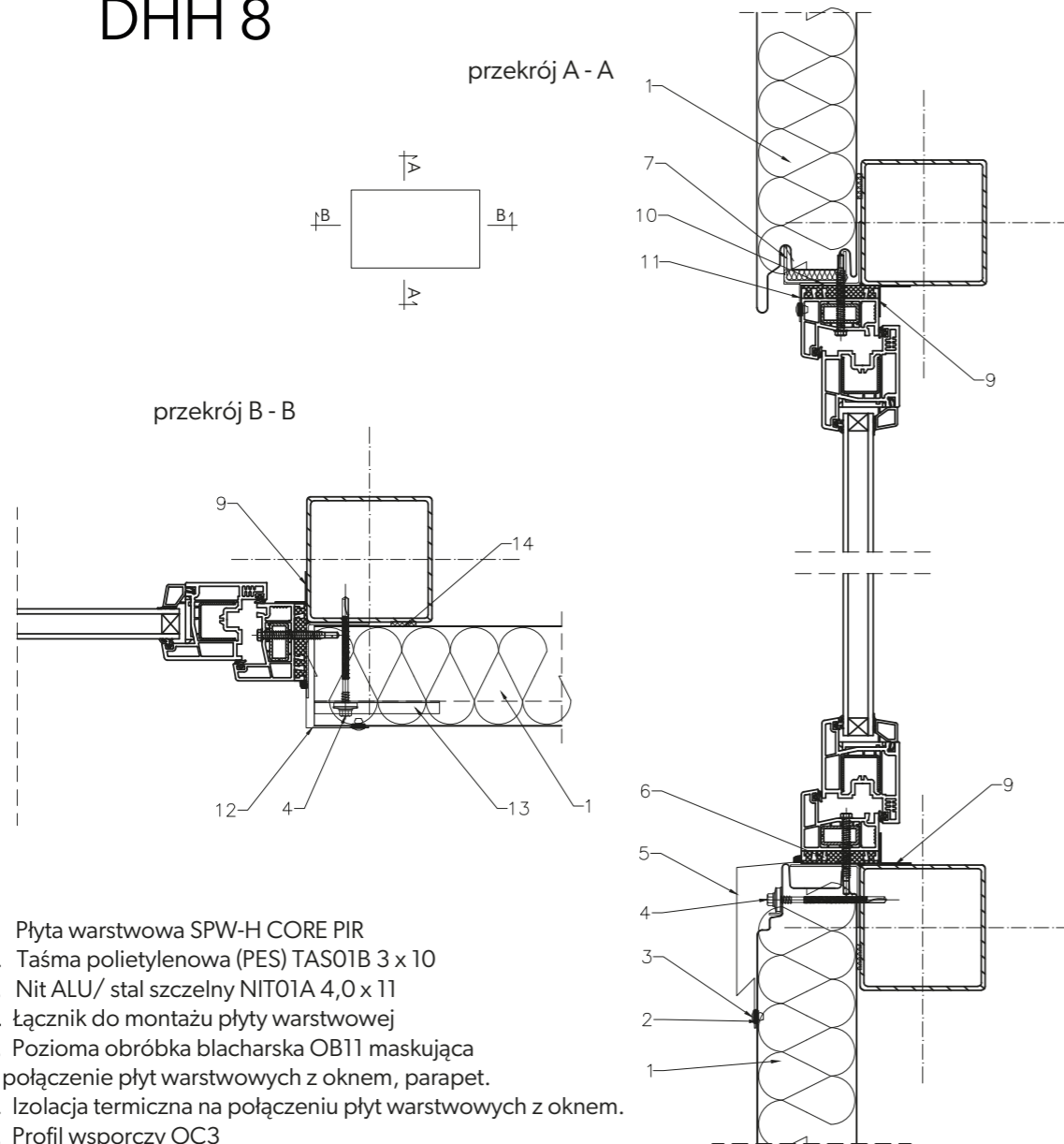

1. Płyta warstwowa SPW-H CORE PIR
2. Taśma polietylenowa (PES) TAS01B 3 x 10
3. Nit ALU/ stal szczelny NIT01A 4,0 x 11
4. łącznik do montażu płyty warstwowej
5. Pozioma obróbka blacharska OB11 maskująca połączenie płyt warstwowych z oknem, parapet.
6. Izolacja termiczna na połączeniu płyt warstwowych z oknem.
7. Profil wsporczy OC3
8. Wkręt samogwintujący
9. Rozwiązanie indywidualne
10. Profil OC2 wspierający płytę warstwową
11. Obróbka blacharska OB31 okapnik nadokienny
12. Pionowa obróbka blacharska OB15 maskująca połączenie płyt warstwowych z oknem
13. Rozpraszacz naprężeń WKR07B
14. Taśma polietylenowa (PES) TAS01F 4 x 20

detal mocowania płyty warstwowej przy drzwiach,
mocowanie - łącznik ukryty, układ płyt - poziomy

BP2 Sp. z o.o.,
30-527 Kraków,
ul. Nadwiślańska 11/139

DHH 9

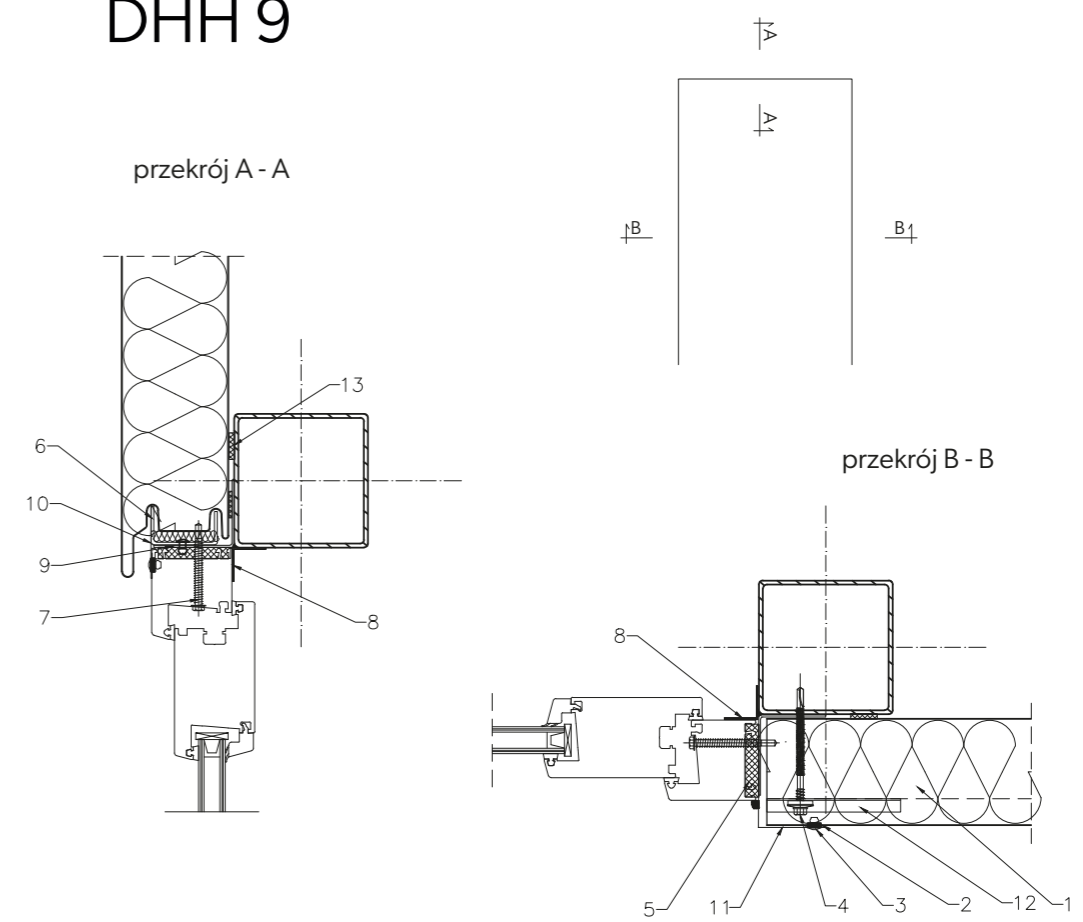

1. Płyta warstwowa SPW-H CORE PIR
2. Taśma polietylenowa (PES) TAS01B 3 x 10
3. Nit ALU/ stal szczelny NIT01A 4,0 x 11
4. łącznik do montażu płyty warstwowej
5. Izolacja termiczna na połączeniu płyt warstwowych z drzwiami.
6. Profil wsporczy OC3
7. Wkręt samogwintujący
8. Rozwiązanie indywidualne
9. Profil OC2 wspierający płytę warstwową
10. Obróbka blacharska OB32 okapnik
11. Pionowa obróbka blacharska OB15 maskująca połączenie płyt warstwowych z drzwiami
12. Rozpraszacz naprężeń WKR07B
13. Taśma polietylenowa (PES) TAS01F 4 x 20

detal mocowania płyty warstwowej przy bramie,
mocowanie - łącznik ukryty, układ płyt - poziomy

BP2 Sp. z o.o.,
30-527 Kraków,
ul. Nadwiślańska 11/139

DHH 10

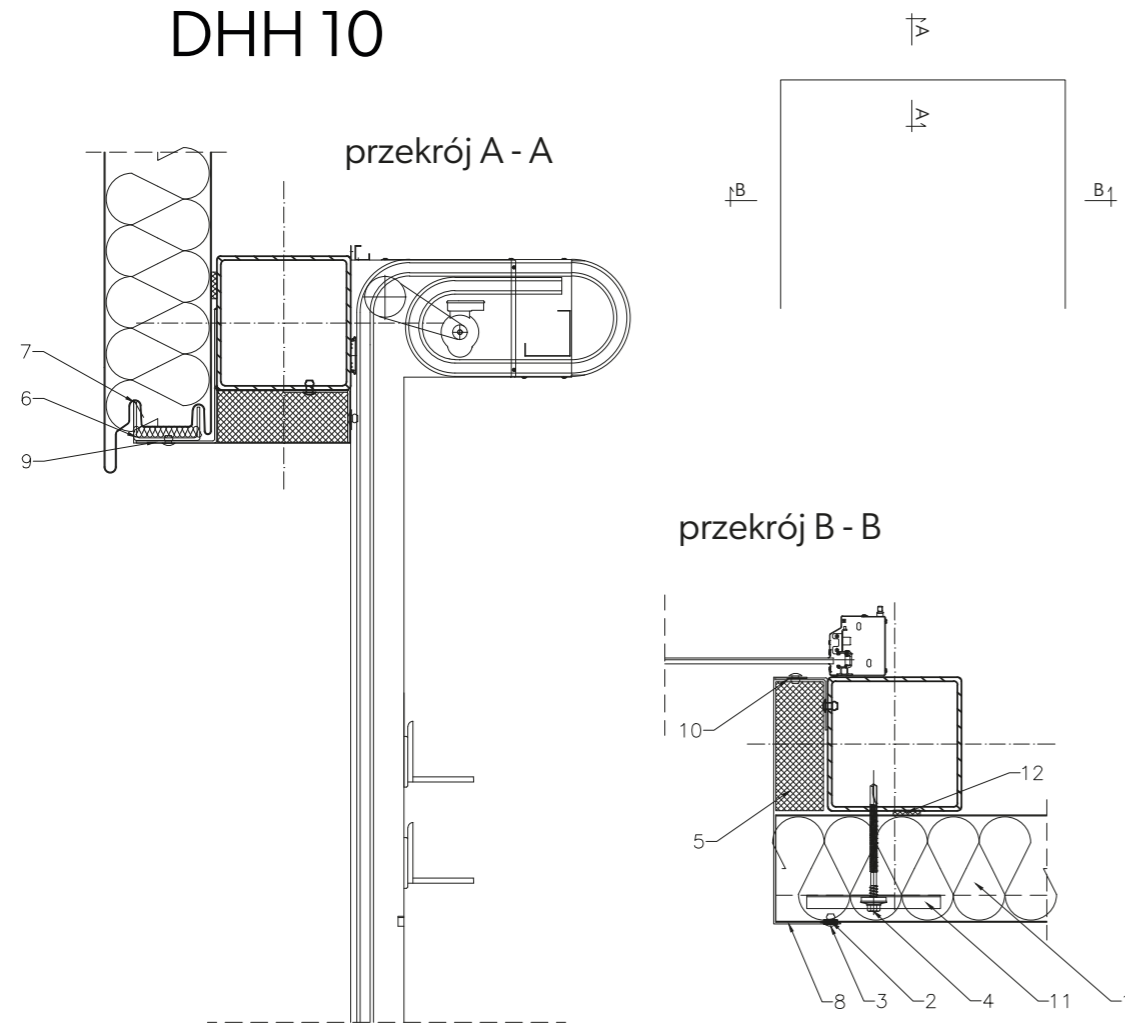

1. Płyta warstwowa SPW-H CORE PIR
2. Taśma polietylenowa (PES) TAS01B 3 x 10
3. Nit ALU/ stal szczelny NIT01A 4,0 x 11
4. Łącznik do montażu płyty warstwowej
5. Izolacja termiczna na połączeniu płyt warstwowych z bramą.
6. Profil wsporczy OC1
7. Pozioma obróbka blacharska OB33 maskująca połączenie płyt warstwowych z bramą
8. Pionowa obróbka blacharska OB34 maskująca połączenie płyt warstwowych z bramą.
9. Profil OC1 wspierający płytę warstwową
10. Profil OC4
11. Rozpraszacz naprężeń WKRO7B
12. Taśma polietylenowa (PES) TAS01F 4 x 20

detal mocowania płyty warstwowej przy attyce, koryto wewnętrzne,
mocowanie - łącznik ukryty, układ płyt - poziomy

BP2 Sp. z o.o.,
30-527 Kraków,
ul. Nadwiślańska 11/139

DHH 11

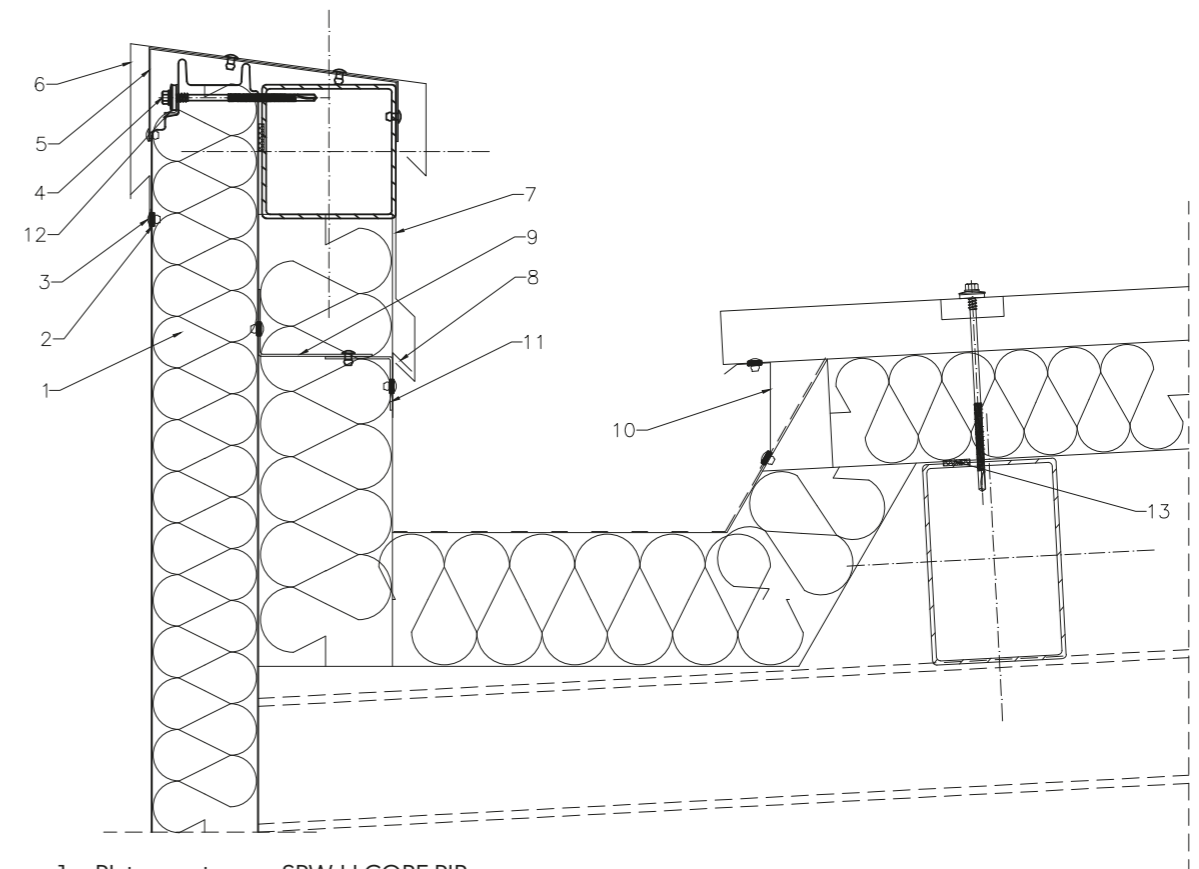

1. Płyta warstwowa SPW-H CORE PIR
2. Taśma polietylenowa (PES) TAS01B 3 x 10
3. Nit ALU/ stal szczelny NIT01A 4,0 x 11
4. Łącznik do montażu płyty warstwowej
5. Wspornik OB7 obróbki blacharskiej maskującej wykończenie attyki montowany co ok. 1000 mm
6. Obróbka blacharska OB6 maskująca wykończenie attyki
7. Obróbka blacharska OB19 maskująca połączenie izolacji przeciwdnej dachu z wewnętrzną obudową attyki
8. Wspornik OB20 obróbki blacharskiej maskującej połączenie izolacji przeciwdnej dachu z wewnętrzną obudową attyki
9. Profil według konstrukcji stalowej
10. Obróbka blacharska OB21 maskująca połączenie płyty warstwowej dachowej z rynną wewnętrzną
11. Profil według konstrukcji stalowej
12. Rozpraszacz naprężeń WKRO7B
13. Taśma polietylenowa (PES) TAS01F 4 x 20

detal mocowania płyty warstwowej przy płycie warstwowej dachowej SPR CORE PIR,
mocowanie - łącznik ukryty, układ płyt - poziomy

BP2 Sp. z o.o.,
30-527 Kraków,
ul. Nadwiślańska 11/139

DHH 12

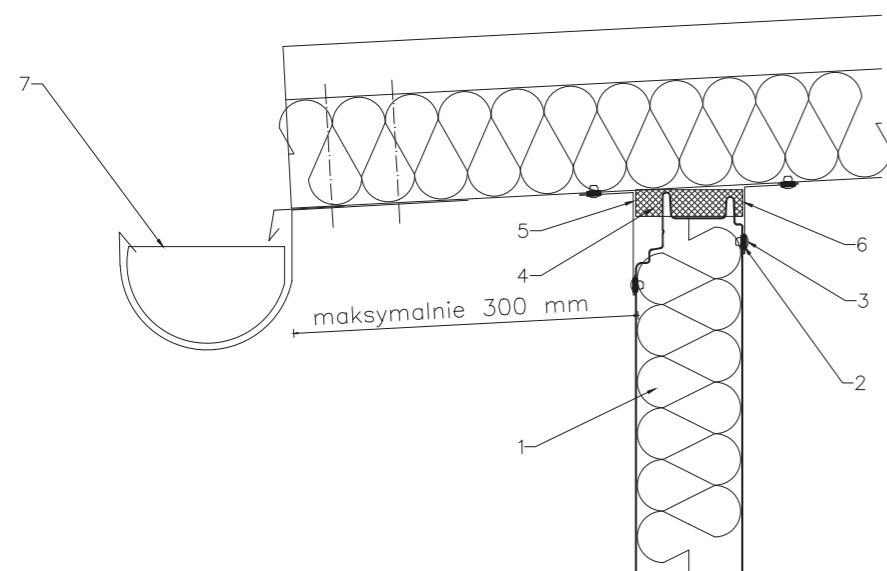

1. Płyta warstwowa SPW-H CORE PIR
2. Taśma polietylenowa (PES) TAS01B 3 x 10
3. Nit ALU/ stal szczelny NIT01A 4,0 x 11
4. Izolacja termiczna między ścienną płytą warstwową a dachową płytą warstwową
5. OB22 Obróbka blacharska maskująca połączenie płyt warstwowych ściennej i dachowej od zewnątrz
6. OB23 Obróbka blacharska maskująca połączenie płyt warstwowych ściennej i dachowej od wewnątrz
7. Rynna systemowa

Detale SPW-H CORE^{PIR}

Płyta warstwowa SPW-H CORE^{PIR} montaż pionowy

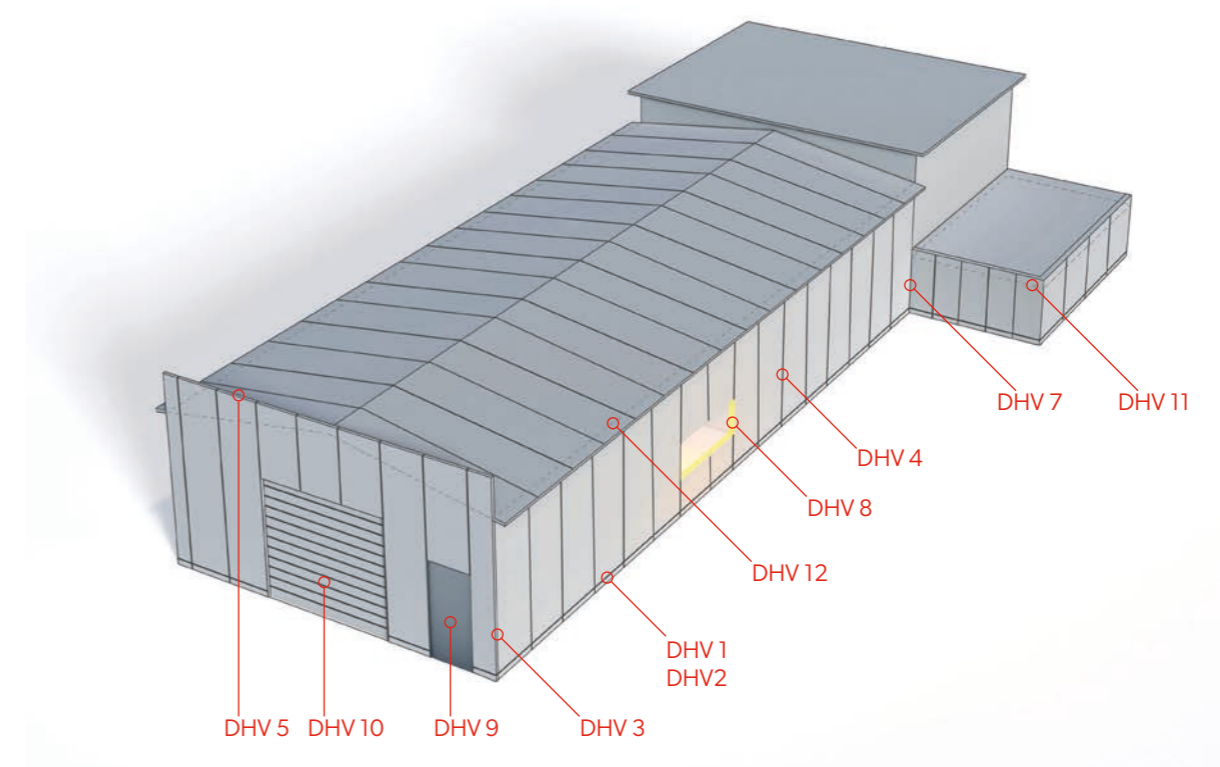

Spis detali SPW-H CORE^{PIR} montaż pionowy

- | | |
|---|--|
| 72. DHH 1 - detal mocowania płyty warstwowej przy belce podwalinowej wariant I | 78. DHH 7 - detal mocowania płyty warstwowej w narożniku wewnętrznym |
| 73. DHH 2 - detal mocowania płyty warstwowej przy belce podwalinowej wariant II | 79. DHH 8 - detal mocowania płyty warstwowej przy oknie |
| 74. DHH 3 - detal mocowania płyty warstwowej w narożniku zewnętrznym | 80. DHH 9 - detal mocowania płyty warstwowej przy drzwiach |
| 75. DHH 4 - detal mocowania płyty warstwowej na połączeniu na długości | 81. DHH 10 - detal mocowania płyty warstwowej przy bramie |
| 76. DHH 5 - detal mocowania płyty warstwowej przy atyce | 82. DHH 11 - detal mocowania płyty warstwowej przy atyce, koryto wewnętrzne |
| 77. DHH 6 - detal mocowania płyty warstwowej przy atyce | 83. DHH 12 - detal mocowania płyty warstwowej przy płycie warstwowej dachowej SPR CORE PIR |

detal mocowania płyty warstwowej przy belce podwalinowej wariant I,
mocowanie - łącznik ukryty, układ płyt - pionowy

BP2 Sp. z o.o.,
30-527 Kraków,
ul. Nadwiślańska 11/139

DHV 1

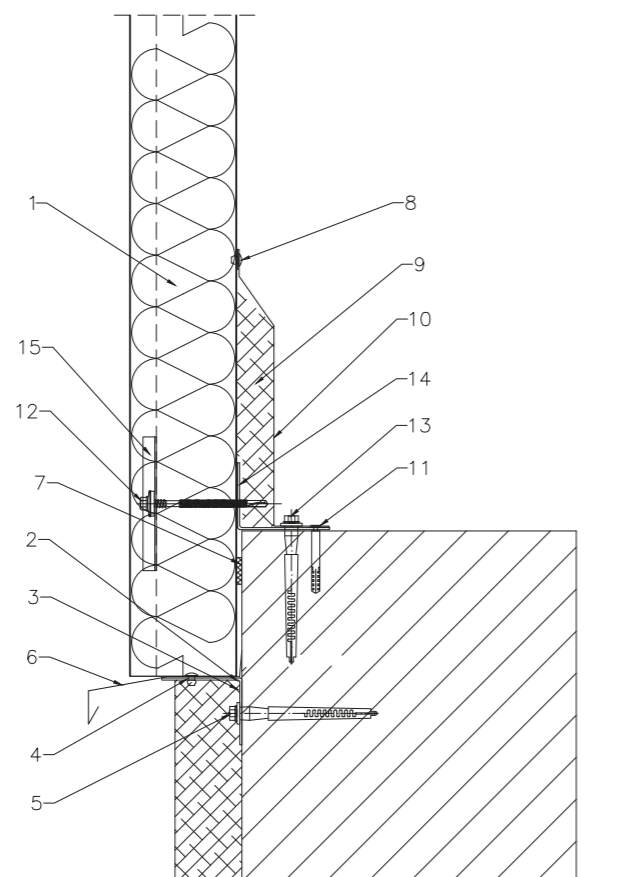

1. Płyta warstwowa SPW-H CORE PIR
2. Izolacja termiczna pasa startowego
3. Nit ALU/ stal szczelny NIT01B 4,8 x 11
4. Profil OC1 wspierający płytę warstwową
5. Kotwa mocująca profil wsporczy OC1
6. Obróbka blacharska OB24 okapnik pasa startowego
7. Taśma polietylenowa (PES) TAS01F 4 x 20
8. Nit ALU/ stal szczelny NIT01A 4,0 x 11
9. Izolacja termiczna połączenia płyty warstwowej z podwaliną
10. Obróbka blacharska OB1 maskująca połączenie płyty warstwowej z podwaliną
11. Łącznik mocujący obróbkę blacharską OB1 do podwaliny
12. Łącznik do montażu płyty warstwowej
13. Łącznik do montażu profilu L według projektu konstrukcji
14. Profil L według projektu konstrukcji
15. Rozpraszacz naprężeń WKRO7B

detal mocowania płyty warstwowej przy belce podwalinowej wariant II,
mocowanie - łącznik ukryty, układ płyt - pionowy

BP2 Sp. z o.o.,
30-527 Kraków,
ul. Nadwiślańska 11/139

DHV 2

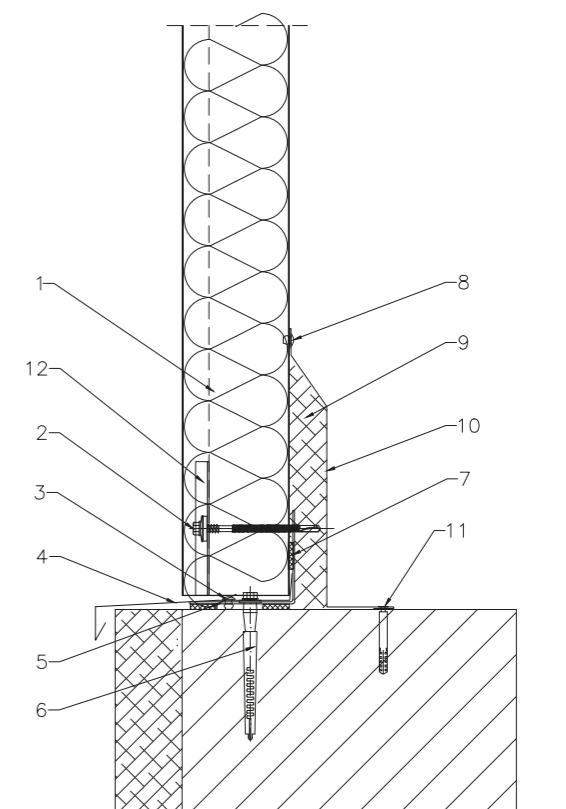

1. Płyta warstwowa SPW-H CORE PIR
2. Łącznik mocujący płytę warstwową
3. Nit ALU/ stal szczelny NIT01B 4,8 x 11
4. Obróbka blacharska OB24 okapnik pasa startowego
5. Profil L według projektu konstrukcji
6. Kotwa mocująca profil L
7. Taśma polietylenowa (PES) TAS01F 4 x 20
8. Nit ALU/ stal szczelny NIT01A 4,0 x 11
9. Izolacja termiczna połączenia płyty warstwowej z podwaliną
10. Obróbka blacharska OB1 maskująca połączenie płyty warstwowej z podwaliną
11. Łącznik mocujący obróbkę blacharską OB1 do podwaliny
12. Rozpraszacz naprężeń WKRO7B

detal mocowania płyty warstwowej w narożniku zewnętrznym,
mocowanie - łącznik ukryty, układ płyt - pionowy

BP2 Sp. z o.o.,
30-527 Kraków,
ul. Nadwiślańska 11/139

DHV3

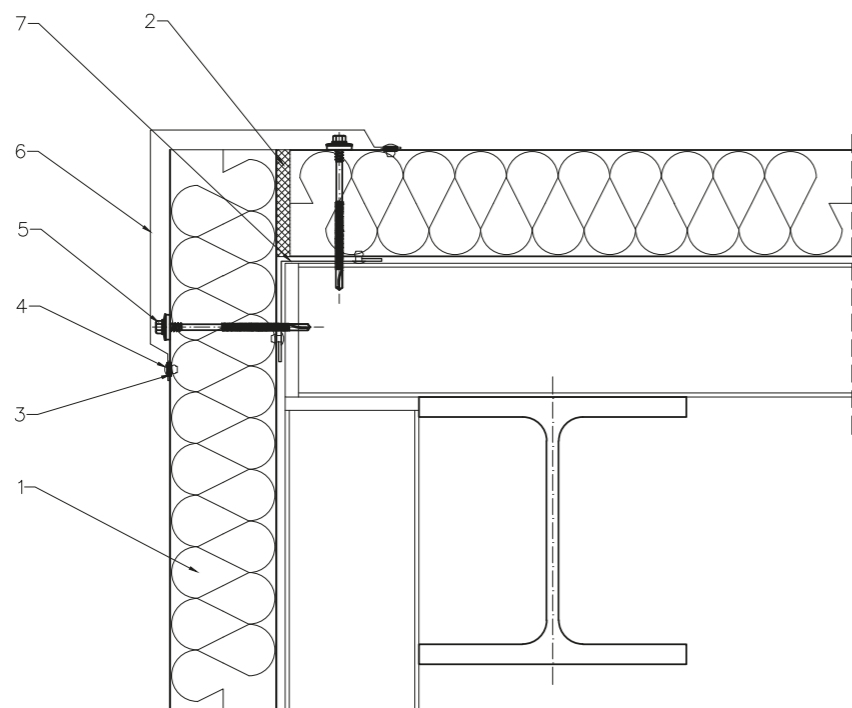

1. Płyta warstwowa SPW-H CORE PIR
2. Izolacja termiczna połączenia dwóch płyt warstwowych
3. Taśma polietylenowa (PES) TAS01B 3 x 10
4. Nit ALU/ stal szczelny NIT01A 4,0 x 11
5. łącznik do montażu płyty warstwowej
6. Obróbka blacharska OB4 maskująca połączenie płyt warstwowych
7. Obróbka blacharska OB50 maskująca połączenie płyt warstwowych w narożniku zewnętrznym od strony wewnętrznej

detal mocowania płyty warstwowej na połączeniu na długości,
mocowanie - łącznik ukryty, układ płyt - pionowy

BP2 Sp. z o.o.,
30-527 Kraków,
ul. Nadwiślańska 11/139

DHV 4

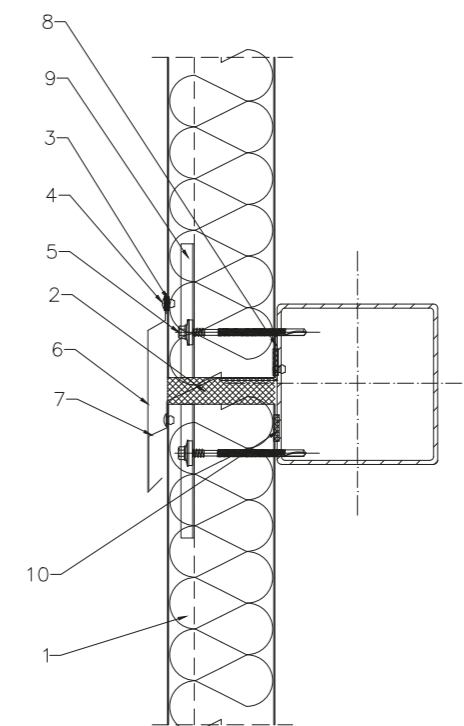

1. Płyta warstwowa SPW-H CORE PIR
2. Izolacja termiczna połączenia dwóch płyt warstwowych
3. Taśma polietylenowa (PES) TAS01B 3 x 10
4. Nit ALU/ stal szczelny NIT01A 4,0 x 11
5. łącznik do montażu płyty warstwowej
6. Obróbka blacharska OB26 maskująca połączenie płyt warstwowych
7. Obróbka blacharska OB27
8. Profil L według projektu konstrukcji
9. Rozpraszacz naprężzeń WKRO7B
10. Taśma polietylenowa (PES) TAS01F 4 x 20

detal mocowania płyty warstwowej przy attyce,
mocowanie - łącznik ukryty, układ płyt - pionowy

BP2 Sp. z o.o.,
30-527 Kraków,
ul. Nadwiślańska 11/139

DHV 5

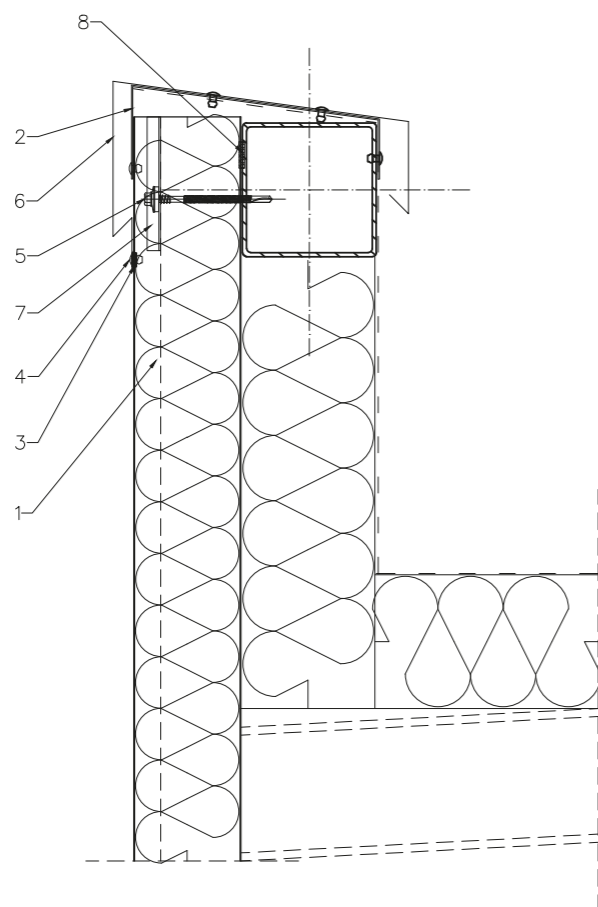

1. Płyta warstwowa SPW-H CORE PIR
2. Wspornik OB7 obróbki blacharskiej maskującej wykończenie attyki montowany co ok. 1000 mm
3. Taśma polietylenowa (PES) TAS01B 3 x 10
4. Nit ALU/ stal szczelny NIT01A 4,0 x 11
5. łącznik do montażu płyty warstwowej
6. Obróbka blacharska OB6 maskująca wykończenie attyki
7. Rozpraszacz naprężeń WKR07B
8. Taśma polietylenowa (PES) TAS01F 4 x 20

detal mocowania płyty warstwowej przy ścianie,
mocowanie - łącznik ukryty, układ płyt - pionowy

BP2 Sp. z o.o.,
30-527 Kraków,
ul. Nadwiślańska 11/139

DHV 6

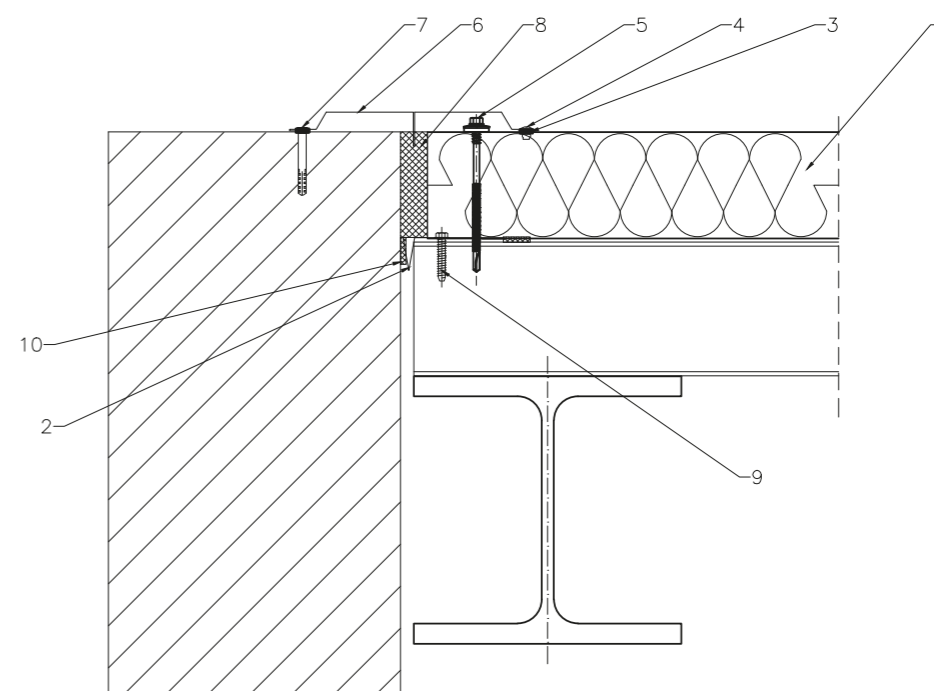

1. Płyta warstwowa SPW-H CORE PIR
2. Obróbka blacharska OB9 maskująca połączenie płyt warstwowych ze ścianą od wewnątrz
3. Taśma polietylenowa (PES) TAS01B 3 x 10
4. Nit ALU/ stal szczelny NIT01A 4,0 x 11
5. łącznik do montażu płyty warstwowej
6. Obróbka blacharska OB8 maskująca połączenie płyt warstwowych ze ścianą od zewnątrz
7. Kołek rozporowy 8x60
8. Izolacja termiczna połączenia płyty warstwowej ze ścianą
9. Wkręt samogwintujący 6,5x38
- 10 Taśma polietylenowa (PES) TAS01F 4 x 20

detal mocowania płyty warstwowej przy narożniku wewnętrznym,
mocowanie - łącznik ukryty, układ płyt - pionowy

BP2 Sp. z o.o.,
30-527 Kraków,
ul. Nadwiślańska 11/139

DHV 7

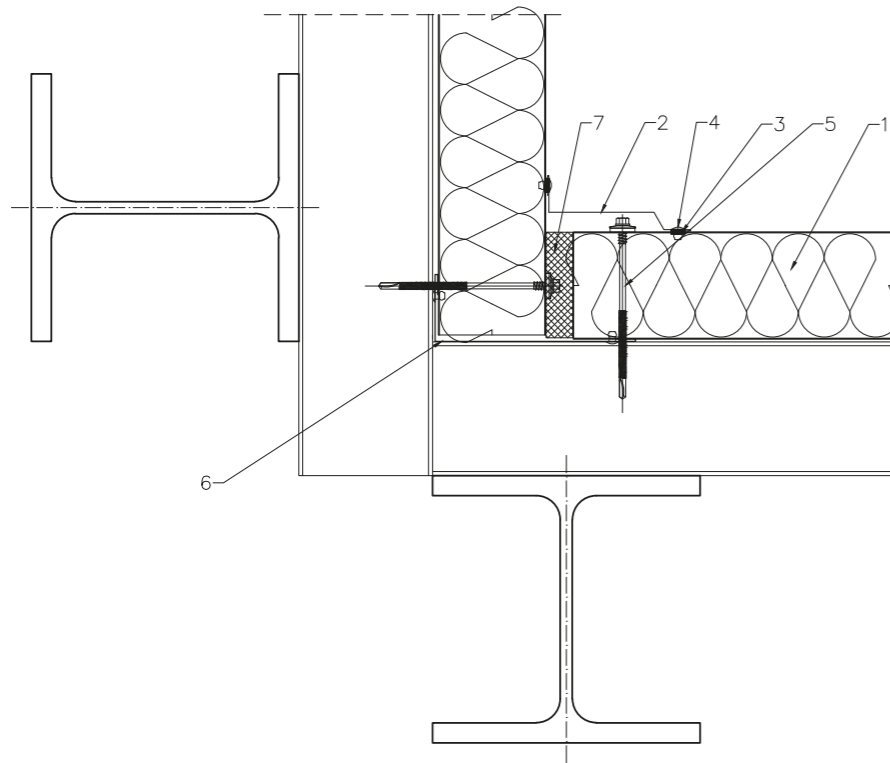

1. Płyta warstwowa SPW-H CORE PIROB30
2. Obróbka blacharska OB10 maskująca połączenie płyt warstwowych w narożniku wewnętrznym
3. Taśma polietylenowa (PES) TAS01B 3 x 10
4. Nit ALU/ stal szczelny NIT01A 4,0 x 11
5. Łącznik do montażu płyty warstwowej
6. Izolacja termiczna połączenia płyt warstwowych
7. Obróbka blacharska OB51 maskująca połączenie płyt warstwowych w narożniku wewnętrznym od strony wewnętrznej

detal mocowania płyty warstwowej przy oknie,
mocowanie - łącznik ukryty, układ płyt - pionowy

BP2 Sp. z o.o.,
30-527 Kraków,
ul. Nadwiślańska 11/139

DHV 8

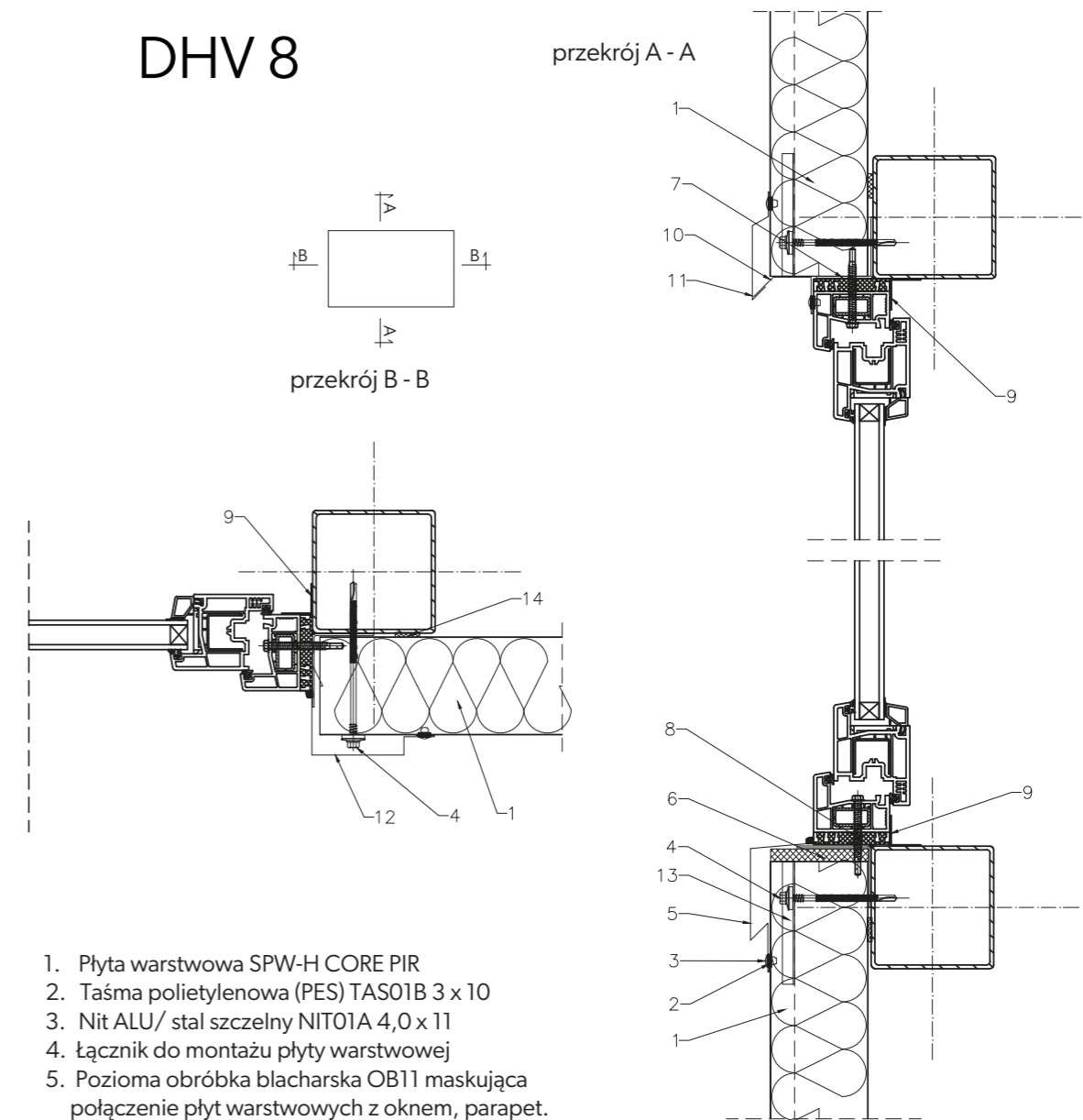

1. Płyta warstwowa SPW-H CORE PIR
2. Taśma polietylenowa (PES) TAS01B 3 x 10
3. Nit ALU/ stal szczelny NIT01A 4,0 x 11
4. Łącznik do montażu płyty warstwowej
5. Pozioma obróbka blacharska OB11 maskująca połączenie płyt warstwowych z oknem, parapet.
6. Izolacja termiczna na połączeniu płyt warstwowych z oknem.
7. Profil wsporczy OC1
8. Wkręt samogwintujący
9. Rozwiązanie indywidualne
10. Obróbka blacharska OB28 okapnik nadokienny dolny
11. Obróbka blacharska OB29 okapnik
12. Pionowa obróbka blacharska OB15 maskująca połączenie płyt warstwowych z oknem
13. Rozpraszacz naprężeń WKR07B
14. Taśma polietylenowa (PES) TAS01F 4 x 20

detal mocowania płyty warstwowej przy drzwiach,
mocowanie - łącznik ukryty, układ płyt - pionowy

BP2 Sp. z o.o.,
30-527 Kraków,
ul. Nadwiślańska 11/139

DHV 9

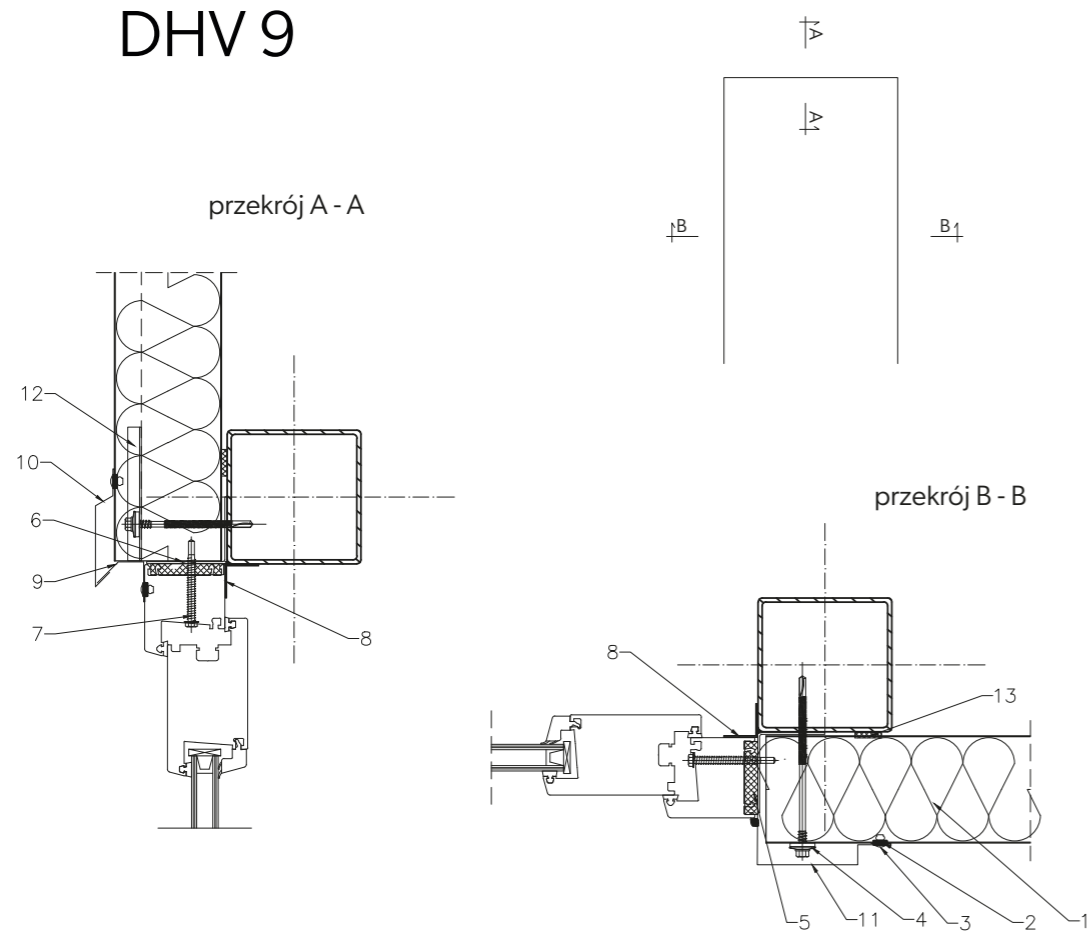

1. Płyta warstwowa SPW-H CORE PIR
2. Taśma polietylenowa (PES) TAS01B 3 x 10
3. Nit ALU/ stal szczelny NIT01A 4,0 x 11
4. łącznik do montażu płyty warstwowej
5. Izolacja termiczna na połączeniu płyt warstwowych z drzwiami.
6. Profil wsporczy OC1
7. Wkręt samogwintujący
8. Rozwiązanie indywidualne
9. Obróbka blacharska OB28 okapnik nadokienny dolny
10. Obróbka blacharska OB29 okapnik
11. Pionowa obróbka blacharska OB15 maskująca połączenie płyt warstwowych z drzwiami
12. Rozpraszacz naprężeń WKRO7B
13. Taśma polietylenowa (PES) TAS01F 4 x 20

detal mocowania płyty warstwowej przy bramie,
mocowanie - łącznik ukryty, układ płyt - pionowy

BP2 Sp. z o.o.,
30-527 Kraków,
ul. Nadwiślańska 11/139

DHV 10

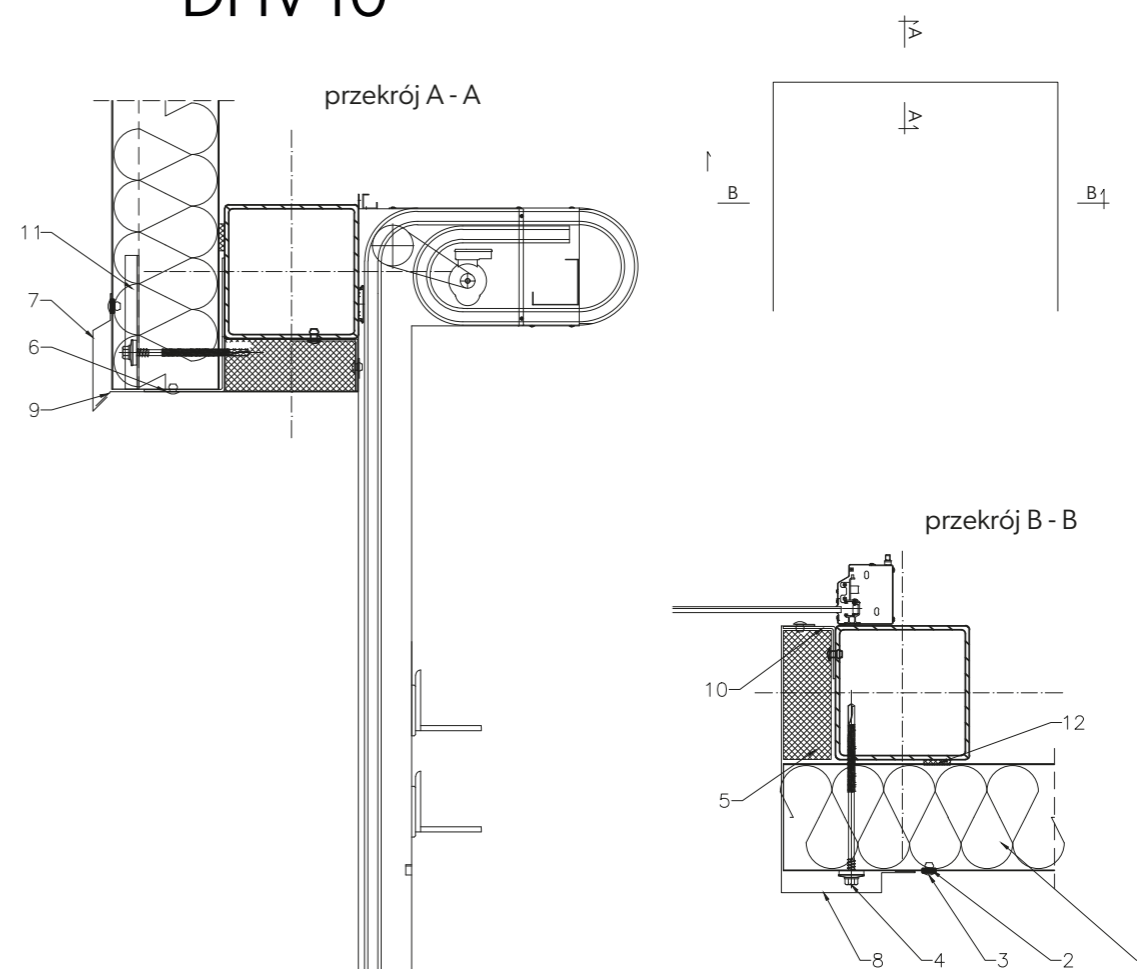

1. Płyta warstwowa SPW-H CORE PIR
2. Taśma polietylenowa (PES) TAS01B 3 x 10
3. Nit ALU/ stal szczelny NIT01A 4,0 x 11
4. łącznik do montażu płyty warstwowej
5. Izolacja termiczna na połączeniu płyt warstwowych z bramą.
6. Profil wsporczy OC1
7. Pozioma obróbka blacharska OB29 maskująca połączenie płyt warstwowych z bramą
8. Pionowa obróbka blacharska OB18 maskująca połączenie płyt warstwowych z bramą.
9. Pozioma obróbka blacharska OB17 maskująca połączenie płyt warstwowych z bramą dolna
10. Profil L według projektu konstrukcji
11. Rozpraszacz naprężeń WKRO7B
12. Taśma polietylenowa (PES) TAS01F 4 x 20

detal mocowania płyty warstwowej przy attyce, koryto wewnętrzne
mocowanie - łącznik ukryty, układ płyt - pionowy

BP2 Sp. z o.o.,
30-527 Kraków,
ul. Nadwiślańska 11/139

DHV 11

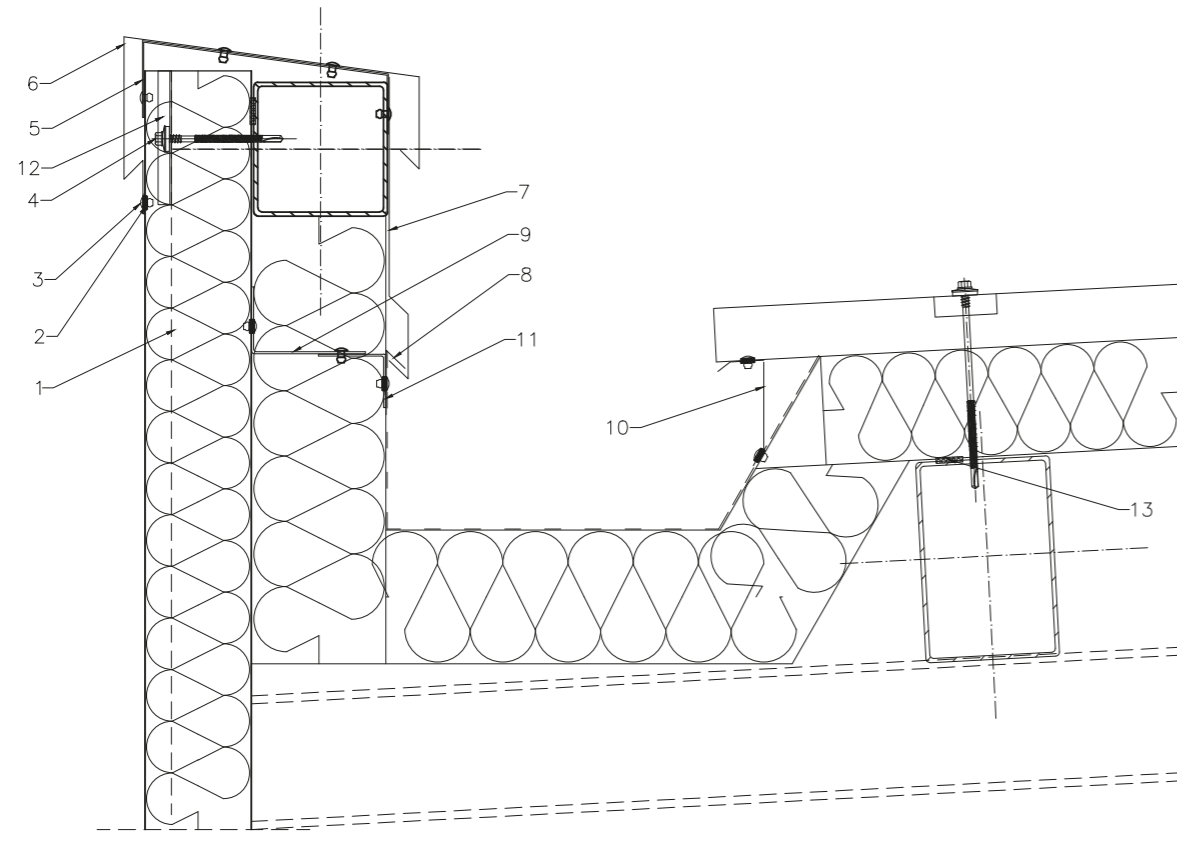

1. Płyta warstwowa SPW-H CORE PIR
2. Taśma polietylenowa (PES) TAS01B 3 x 10
3. Nit ALU/ stal szczelny NIT01A 4,0 x 11
4. Łącznik do montażu płyty warstwowej
5. Wspornik OB7 obróbki blacharskiej maskującej wykończenie attyki montowany co ok. 1000 mm
6. Obróbka blacharska OB6 maskująca wykończenie attyki
7. Obróbka blacharska OB19 maskująca połączenie izolacji przeciwodnej dachu z wewnętrzną obudową attyki
8. Wspornik OB20 obróbki blacharskiej maskującej połączenie izolacji przeciwodnej dachu z wewnętrzną obudową attyki
9. Profil według konstrukcji stalowej
10. Obróbka blacharska OB21 maskująca połączenie płyty warstwowej dachowej z rynną wewnętrzną
11. Profil według konstrukcji stalowej
12. Rozpraszacz naprężeń WKRO7B
13. Taśma polietylenowa (PES) TAS01F 4 x 20

detal mocowania płyty warstwowej przy płycie warstwowej dachowej SPR CORE PIR,
mocowanie - łącznik ukryty, układ płyt - pionowy

BP2 Sp. z o.o.,
30-527 Kraków,
ul. Nadwiślańska 11/139

DHV 12

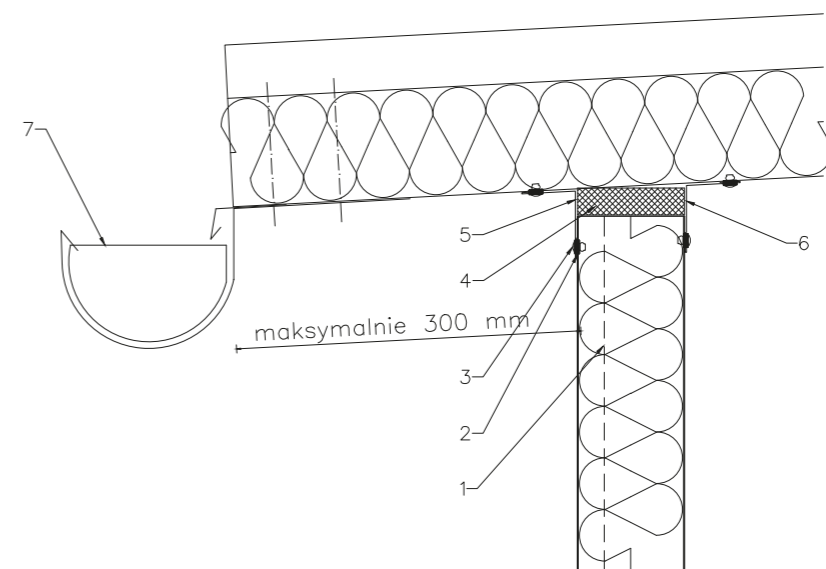

1. Płyta warstwowa SPW-H CORE PIR
2. Taśma polietylenowa (PES) TAS01B 3 x 10
3. Nit ALU/ stal szczelny NIT01A 4,0 x 11
4. Izolacja termiczna między ścienną płytą warstwową a dachową płytą warstwową
5. OB22 Obróbka blacharska maskująca połączenie płyt warstwowych ściennej i dachowej od zewnątrz
6. OB23 Obróbka blacharska maskująca połączenie płyt warstwowych ściennej i dachowej od wewnątrz
7. Rynna systemowa

Detale SPR CORE PIR

Płyta warstwowa SPR CORE PIR

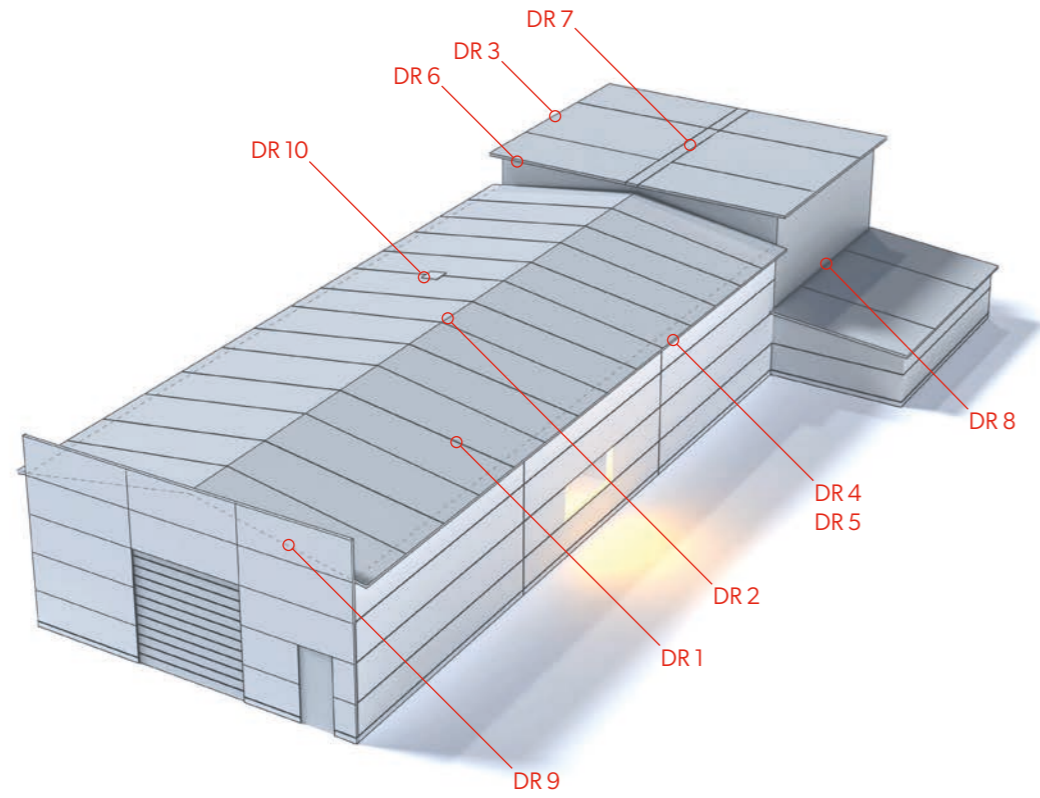

Spis detali SPR CORE PIR

- | | |
|---|---|
| 85. DR 1 -detal mocowania płyty warstwowej dachowej do płaty stalowej | 91. DR 7 - detal mocowania płyty warstwowej dachowej na długości |
| 86. DR 2 - detal mocowania płyty warstwowej dachowej w kalenicy, | 92. DR 8 - detal mocowania płyty warstwowej dachowej z płyta ścienna wyższego obiektu |
| 87. DR 3 - detal mocowania płyty warstwowej dachowej z płyta ścienna | 93. DR 9 - detal mocowania płyty warstwowej dachowej z płyta ścienna attykowa I |
| 88. DR 4 - detal mocowania płyty warstwowej dachowej z płyta ścienna - okap, wariant I | 94. DR 10 - detal mocowania podstawy świetlika do płyty warstwowej dachowej |
| 89. DR 5 - detal mocowania płyty warstwowej dachowej z płyta ścienna - okap, wariant II | 95. DR 9 - detal mocowania płyty warstwowej dachowej z płyta ścienna attykowa I |
| 90. DR 6 - detal mocowania płyty warstwowej dachowej - szczyt dachu | 96. DR 12 - detal mocowania rynny wewnętrznej z płyta warstwowa dachowa |

detal mocowania płyty warstwowej dachowej do płaty stalowej,

BP2 Sp. z o.o.,
30-527 Kraków,
ul. Nadwiślańska 11/139

DR 1

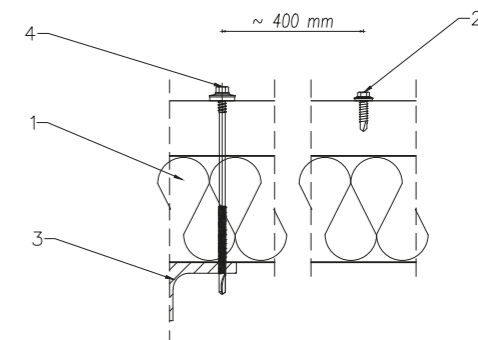
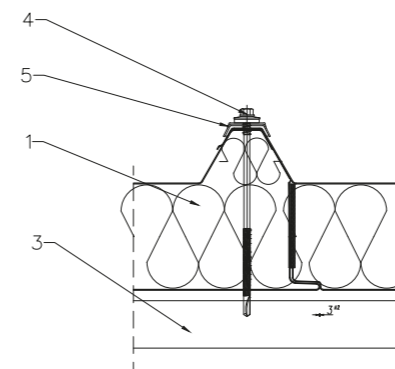
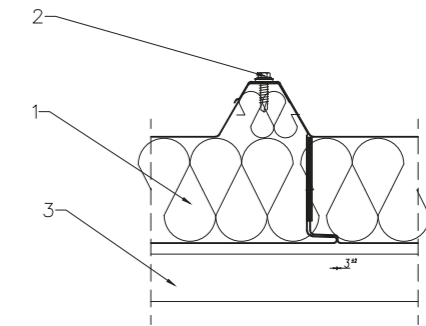
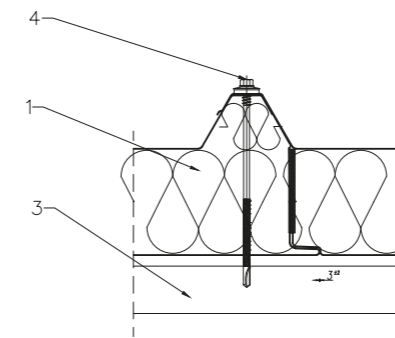

1. Płyta warstwowa SPR CORE PIR
2. Wkręt samowiercący WKRO5A 4,8 x 19
3. Profil stalowy wg projektu konstrukcji
4. Łącznik do montażu płyty warstwowej
5. Kalota WKRO6A

detal mocowania płyty warstwowej dachowej w kalenicy,

BP2 Sp. z o.o.,
30-527 Kraków,
ul. Nadwiślańska 11/139

DR 2

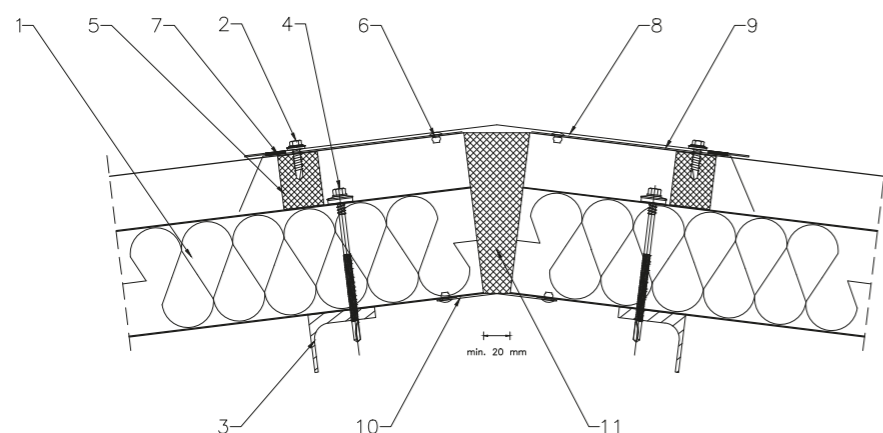

1. Płyta warstwowa SPR CORE PIR
2. Wkręt samowiercący WKRO5A 4,8 x 19
3. Profil stalowy wg projektu konstrukcji
4. Łącznik do montażu płyty warstwowej
5. Uszczelka kalenicowa USZ01
6. Nit ALU/ stal szczelny NIT01A 4,0 x 11
7. Taśma polietylenowa (PES) TAS01F 4 x 20
8. Obróbka blacharska kalenicowa OB35
9. Obróbka blacharska przykalenicowa OB37
10. Obróbka blacharska podkalenicowa OB36
11. Izolacja termiczna na połączeniu dwóch płyt warstwowych

detal mocowania płyty warstwowej dachowej z płytą ścienną,

BP2 Sp. z o.o.,
30-527 Kraków,
ul. Nadwiślańska 11/139

DR 3

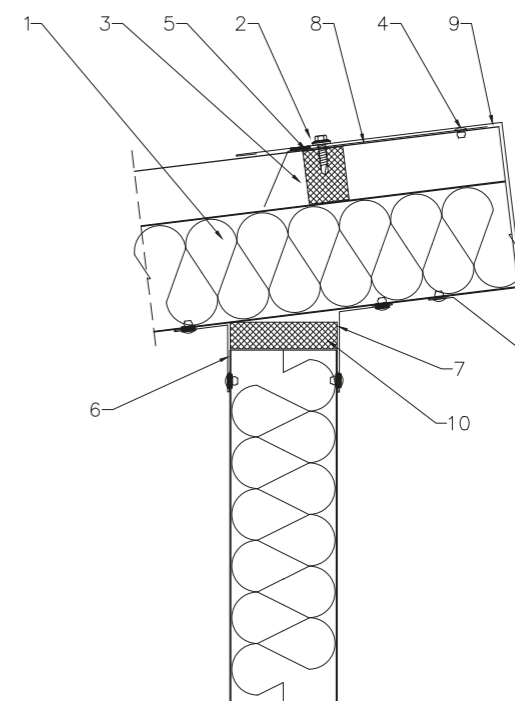

1. Płyta warstwowa SPR CORE PIR
2. Wkręt samowiercący WKRO5A 4,8 x 19
3. Uszczelka kalenicowa USZ01
4. Nit ALU/ stal szczelny NIT01A 4,0 x 11
5. Taśma polietylenowa (PES) TAS01B 3 x 10
6. Obróbka blacharska OB22 maskująca połączenie płyty dachowej z płytą ścienną od strony zewnętrznej
7. Obróbka blacharska OB23 maskująca połączenie płyty dachowej z płytą ścienną od strony wewnętrznej
8. Obróbka blacharska przykalenicowa OB37
9. Obróbka blacharska OB40 maskująca szczyt dachu jednospadowego
10. Izolacja termiczna na połączeniu dwóch płyt warstwowych

detal mocowania płyty warstwowej dachowej z płytą ścienną - okap, wariant I

BP2 Sp. z o.o.,
30-527 Kraków,
ul. Nadwiślańska 11/139

DR 4

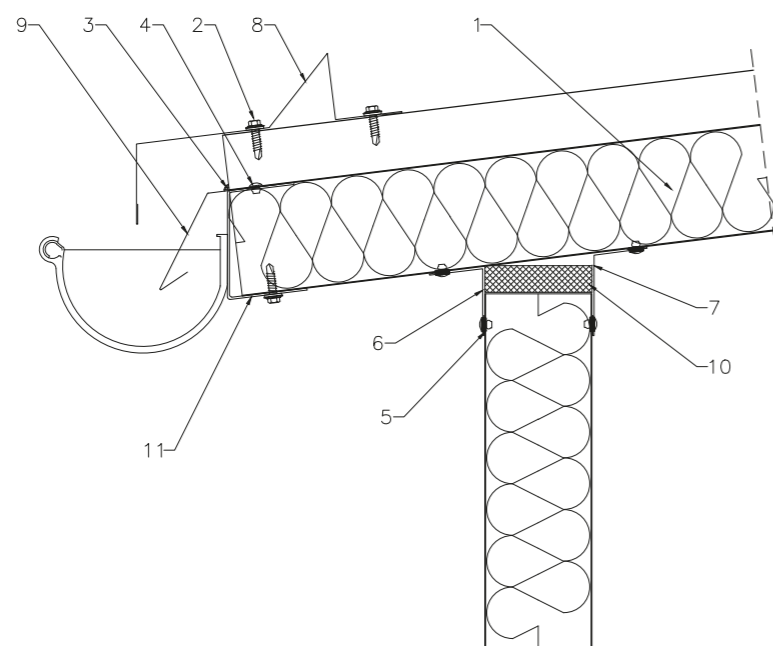

1. Płyta warstwowa SPR CORE PIR
2. Wkręt samowiercący WKRO5 4,8 x 19
3. Masa uszczelniająca
4. Nit ALU/ stal szczelny NIT01A 4,0 x 11
5. Taśma polietylenowa (PES) TAS01B 3 x 10
6. Obróbka blacharska OB22 maskująca połączenie płyty dachowej z płytą ścienną od strony zewnętrznej
7. Obróbka blacharska OB23 maskująca połączenie płyty dachowej z płytą ścienną od strony wewnętrznej
8. Obróbka blacharska OB42 okapu dachu
9. Obróbka blacharska OB41 okapu dachu
10. Izolacja termiczna na połączeniu dwóch płyt warstwowych
11. Obróbka montażowa rynny OC4

detal mocowania płyty warstwowej dachowej z płytą ścienną - okap, wariant II

BP2 Sp. z o.o.,
30-527 Kraków,
ul. Nadwiślańska 11/139

DR 5

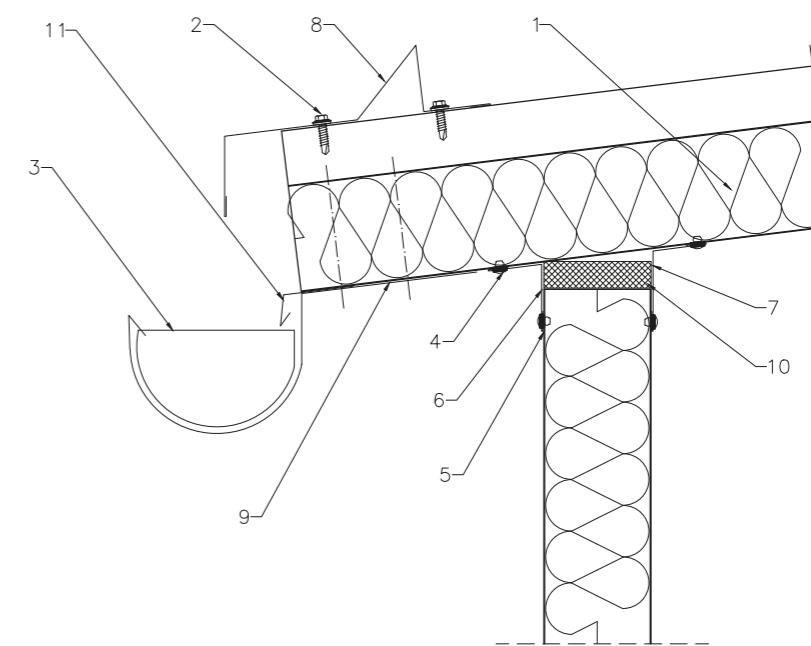

1. Płyta warstwowa SPR CORE PIR
2. Wkręt samowiercący WKRO5 4,8 x 19
3. Rynna systemowa
4. Nit ALU/ stal szczelny NIT01A 4,0 x 11
5. Taśma polietylenowa (PES) TAS01B 3 x 10
6. Obróbka blacharska OB22 maskująca połączenie płyty dachowej z płytą ścienną od strony zewnętrznej
7. Obróbka blacharska OB23 maskująca połączenie płyty dachowej z płytą ścienną od strony wewnętrznej
8. Obróbka blacharska OB42 okapu dachu
9. Uchwyt montażowy rynny systemowej
10. Izolacja termiczna na połączeniu dwóch płyt warstwowych
11. Obróbka blacharska OB43 okapu dachu

detal mocowania płyty warstwowej dachowej - szczyt dachu,

BP2 Sp. z o.o.,
30-527 Kraków,
ul. Nadwiślańska 11/139

DR 6

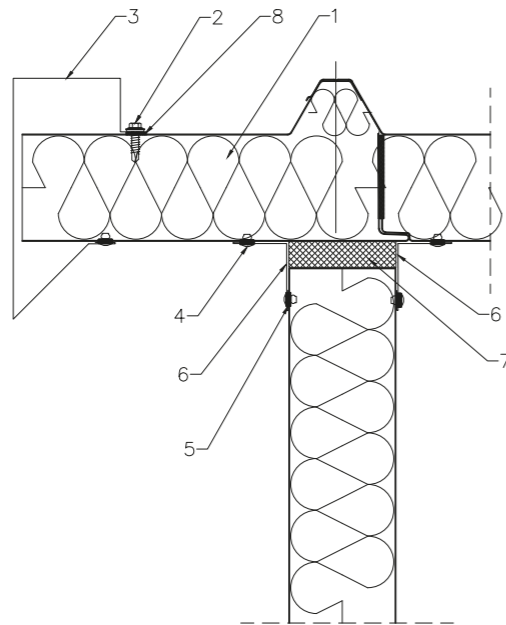

1. Płyta warstwowa SPR CORE PIR
2. Wkręt samowiercący WKR05 4,8 x 19
3. Obróbka blacharska OB38 maskująca zakończenie płyty warstwowej
4. Nit ALU/ stal szczelny NIT01A 4,0 x 11
5. Taśma polietylenowa (PES) TAS01B 3 x 10
6. Obróbka blacharska OB12 maskująca połączenie płyty dachowej z płytą ścienną
7. Izolacja termiczna na połączeniu dwóch płyt warstwowych
8. Uszczelka butylowa USZ04 2 x 15

detal mocowania płyty warstwowej dachowej na długości,

BP2 Sp. z o.o.,
30-527 Kraków,
ul. Nadwiślańska 11/139

DR 7

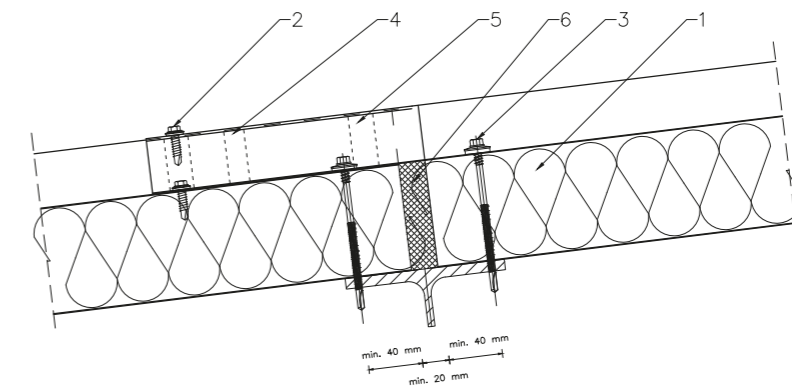

1. Płyta warstwowa SPR CORE PIR
2. Wkręt samowiercący WKR05 4,8 x 19
3. Łącznik do montażu płyty warstwowej
4. Uszczelka butylowa USZO4 15 x 2
5. Taśma polietylenowa (PES) TAS01F 4 x 20
6. Izolacja termiczna na połączeniu dwóch płyt warstwowych.

detal mocowania płyty warstwowej dachowej z płytą ścienną wyższego obiektu,

BP2 Sp. z o.o.,
30-527 Kraków,
ul. Nadwiślańska 11/139

DR 8

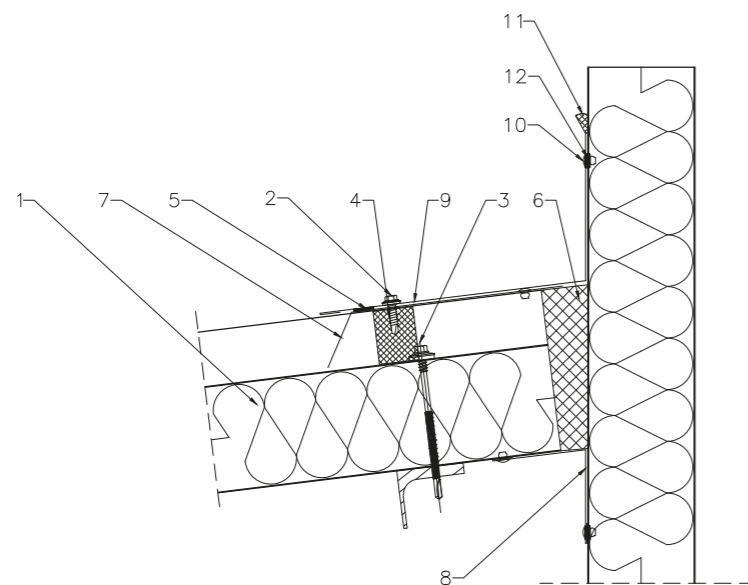

1. Płyta warstwowa SPR CORE PIR
2. Wkręt samowiercący WKR05 4,8 x 19
3. Łącznik do montażu płyty warstwowej
4. Uszczelka kalenicowa USZ01
5. Taśma polietylenowa (PES) TAS01F 4 x 20
6. Izolacja termiczna na połączeniu dwóch płyt warstwowych
7. Obróbka blacharska przykalenicowa OB36
8. Obróbka blacharska OB39 maskująca połączenie płyt warstwowych ściennej i dachowej od wewnątrz
9. Obróbka blacharska kalenicowa OB44
10. Nit ALU/ stal szczelny NIT01A 4,0 x 11
11. Masa trwale elastyczna
12. Taśma polietylenowa (PES) TAS01B 3 x 10

detal mocowania płyty warstwowej dachowej z płytą ścienną attykową wariant I

BP2 Sp. z o.o.,
30-527 Kraków,
ul. Nadwiślańska 11/139

DR 9

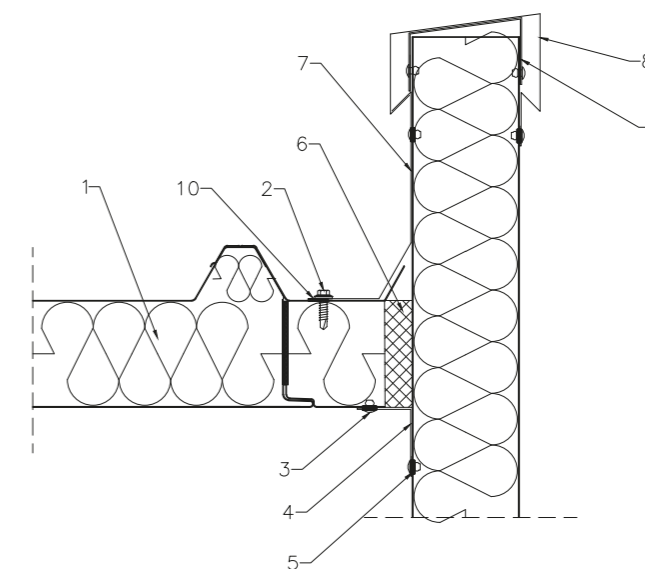

1. Płyta warstwowa SPR CORE PIR
2. Wkręt samowiercący WKR05 4,8 x 19
3. Nit ALU/ stal szczelny NIT01A 4,0 x 11
4. Obróbka blacharska OB12 maskująca połączenie płyt warstwowych
5. Taśma polietylenowa (PES) TAS01B 3 x 10
6. Izolacja termiczna na połączeniu dwóch płyt warstwowych
7. Obróbka blacharska OB45
8. Obróbka blacharska OB46 attykowa
9. Obróbka blacharska OC5 wspornik obróbki attykowej
10. Uszczelka butylowa USZ04 2 x 15

detal mocowania podstawy świetlika do płyty warstwowej dachowej,

BP2 Sp. z o.o.,
30-527 Kraków,
ul. Nadwiślańska 11/139

DR 10

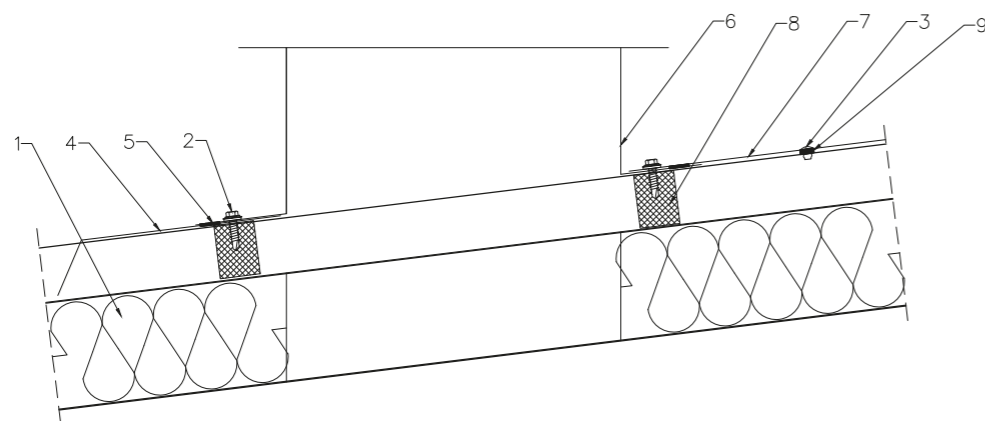

1. Płyta warstwowa SPR CORE PIR
2. Wkręt samowiercący WKR05 4,8 x 19
3. Nit ALU/ stal szczelny NIT01A 4,0 x 11
4. Obróbka blacharska OB37 przykalenicowa
5. Taśma polietylenowa (PES) TAS01F 4 x 20
6. Podstawa świetlika
7. Obróbka blacharska wg projektu warsztatowego
8. Uszczelka kalenicowa USZ01
9. Taśma polietylenowa (PES) TAS01B 3 x 10

detal mocowania płyty warstwowej dachowej z płytą ścienną attykową wariant II

BP2 Sp. z o.o.,
30-527 Kraków,
ul. Nadwiślańska 11/139

DR 11

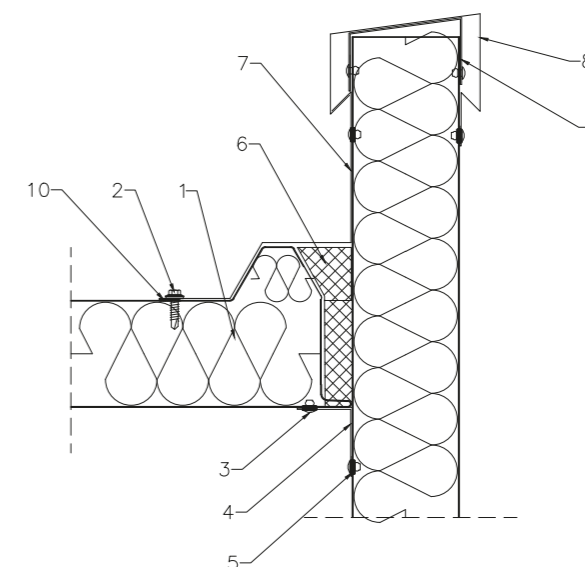

1. Płyta warstwowa SPR CORE PIR
2. Wkręt samowiercący WKR05 4,8 x 19
3. Nit ALU/ stal szczelny NIT01A 4,0 x 11
4. Obróbka blacharska OB12 maskująca połączenie płyt warstwowych
5. Taśma polietylenowa (PES) TAS01B 3 x 10
6. Izolacja termiczna na połączeniu dwóch płyt warstwowych
7. Obróbka blacharska indywidualna
8. Obróbka blacharska OB46 attykowa
9. Obróbka blacharska OC5 wspornik obróbki attykowej
10. Uszczelka butylowa USZ04 2 x 15

detal mocowania rynny wewnętrznej z płytą warstwową dachową,

BP2 Sp. z o.o.,
30-527 Kraków,
ul. Nadwiślańska 11/139

DR 12

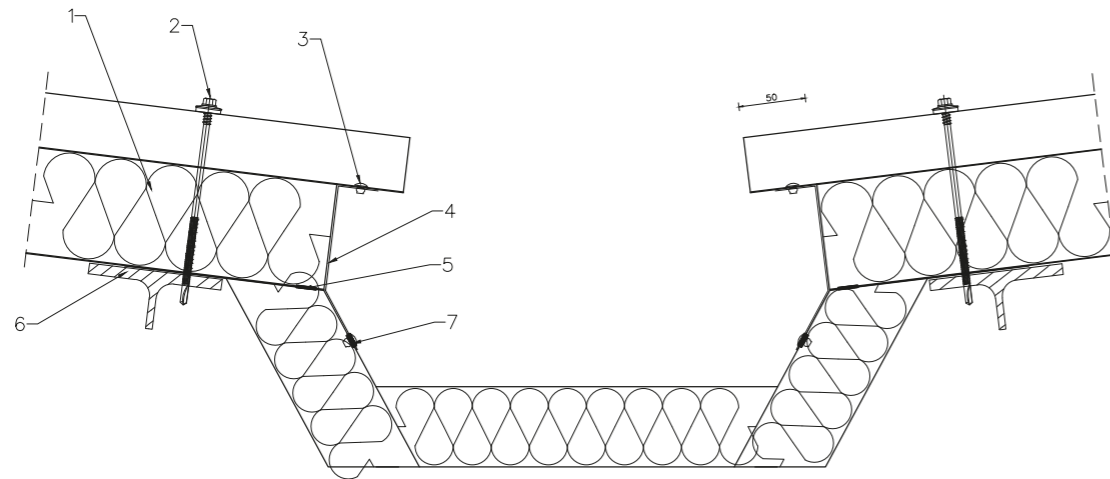

1. Płyta warstwowa SPR CORE PIR
2. Łącznik do montażu płyty warstwowej
3. Nit ALU/ stal szczelny NIT01A 4,0 x 11
4. Obróbka blacharska OB47
5. Taśma polietylenowa (PES) TAS01F 4 x 20
6. Konstrukcja wg projektu
7. Taśma polietylenowa (PES) TAS01B 3 x 10





5.

Obróbki blacharskie

100. Obróbki dedykowane do płyt
warstwowanych CORE^{PIR}

Obróbki dedykowane

Spis obróbek

- 101. OB1 Obróbka blacharska maskująca połączenie płyty warstwowej z podwalina
- 101. OB2 Okapnik pasa startowego
- 102. OB3 Okapnik pasa startowego
- 102. OB4 Obróbka blacharska maskująca połączenie płyt warstwowych w narożniku
- 103. OB5 Obróbka blacharska maskująca połączenie płyt warstwowych na długości
- 103. OB6 Obróbka blacharska maskująca wykonczenie atyki
- 104. OB7 Wspornik obróbki blacharskiej maskującej wykonczenie atyki
- 104. OB8 Obróbka blacharska maskująca połączenie płyt warstwowych ze sciana od zewnątrz
- 105. OB9 Obróbka blacharska maskująca połączenie płyt warstwowych ze sciana od wewnątrz
- 105. OB10 Obróbka blacharska maskująca połączenie płyt warstwowych w narożniku wewnętrznym
- 106. OB11 Pozioma obróbka blacharska maskująca połączenie płyt warstwowych z oknem, parapet
- 106. OB12 Obróbka blacharska maskująca połączenie płyt warstwowych z oknem od strony wewnętrznej
- 107. OB13 Obróbka blacharska, okapnik nadokienny
- 107. OB14 Obróbka blacharska, okapnik nadokienny dolny
- 108. OB15 Pionowa obróbka blacharska maskująca połączenie płyt warstwowych z oknem
- 108. OB16 Pozioma obróbka blacharska maskująca połączenie płyt warstwowych z brama
- 109. OB17 Pozioma obróbka blacharska maskująca połączenie płyt warstwowych z brama dolna
- 109. OB18 Pionowa obróbka blacharska maskująca połączenie płyt warstwowych z rama bramy
- 110. OB19 Obróbka blacharska maskująca połączenie izolacji przeciwodnej dachu z wewnętrzną obudową atyki
- 110. OB20 Wspornik obróbki blacharskiej maskującej połączenie izolacji przeciwodnej dachu z wewnętrzną obudową atyki
- 111. OB21 Obróbka blacharska maskująca połączenie płyty warstwowej dachowej z rynna wewnętrzną
- 111. OB22 Obróbka blacharska maskująca połączenie płyt warstwowych sciennej i dachowej od zewnątrz
- 112. OB23 Obróbka blacharska maskująca połączenie płyt warstwowych sciennej i dachowej od wewnątrz
- 112. OB24 Okapnik pasa startowego
- 113. OB25 Okapnik pasa startowego
- 113. OB26 Obróbka blacharska maskująca połączenie płyt warstwowych
- 114. OB27 Obróbka blacharska
- 114. OB28 Obróbka blacharska, okapnik nadokienny dolny
- 115. OB29 Obróbka blacharska, okapnik nadokienny
- 115. OB30 Obróbka blacharska maskująca połączenie płyt warstwowych w narożniku wewnętrznym.
- 116. OB31 Obróbka blacharska, okapnik nadokienny
- 116. OB32 Obróbka blacharska, okapnik nadokienny dolny
- 117. OB33 Pozioma obróbka blacharska maskująca połączenie płyt warstwowych z brama
- 117. OB34 Pionowa obróbka blacharska maskująca połączenie płyt warstwowych z brama
- 118. OB35 Obróbka blacharska kalenicowa
- 118. OB36 Obróbka blacharska podkalenicowa
- 119. OB37 Obróbka blacharska przykalenicowa
- 120. OB38 Obróbka blacharska maskująca zakończenie płyty dachowej

- 120. OB39 Obróbka blacharska maskująca połączenie płyt warstwowych sciennej i dachowej od wewnątrz
- 121. OB40 Obróbka blacharska maskująca szczyt dachu jednospadowego
- 121. OB41 Obróbka blacharska okapu dachu
- 122. OB42 Obróbka blacharska okapu dachu
- 122. OB43 Obróbka blacharska okapu dachu
- 123. OB44 Obróbka blacharska kalenicowa
- 123. OB45 Obróbka blacharska
- 124. OB46 Obróbka blacharska attykowa
- 124. OB47 Obróbka blacharska
- 125. OB48 Obróbka blacharska maskująca połączenie płyt warstwowych w narożniku
- 125. OB49 Obróbka blacharska maskująca połączenie płyt warstwowych na długości
- 126. OB50 Obróbka blacharska maskująca połączenie płyt warstwowych w narożniku zewnętrznym od strony wewnętrznej
- 126. OB51 Obróbka blacharska maskująca połączenie płyt warstwowych w narożniku wewnętrznym od strony wewnętrznej
- 127. OC1 Profil wsporczy L
- 127. OC2 Profil wspierający płytę warstwową
- 128. OC3 Profil wspierający płytę warstwową
- 128. OC4 Obróbka montażowa rynny
- 129. OC5 Obróbka blacharska wspornik obróbki attykowej
- 129. WKR07A Rozpraszacz naapreżeń
- 129. WKR07B Rozpraszacz naapreżeń

OB1 Obróbka blacharska maskująca połączenie płyty warstwowej z podwaliną

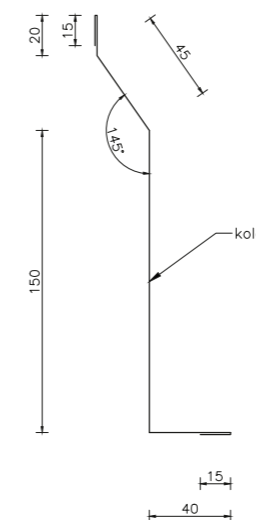

Obróbka standardowa z blachy o grubości 0,5 mm						
L.p.	Nazwa	RAL	Rozwinięcie [mm]	Długość [mm]	Kąt α [°]	Waga [kg]
1	OB1		285	3000		3,36
Obróbka niestandardowa z blachy o grubości mm						

Obróbka występuje w detalach: DSH1, DSH2, DSV1, DSV2, DHH1, DHH2, DHV1, DHV2

OB2 Okapnik pasa startowego



Obróbka standardowa z blachy o grubości 0,5 mm						
L.p.	Nazwa	RAL	Rozwinięcie [mm]	Długość [mm]	Kąt α [°]	Waga [kg]
1	OB2		95	3000		1,12
Obróbka niestandardowa z blachy o grubości mm						

Obróbka występuje w detalach: DSH1

OB3 Okapnik pasa startowego

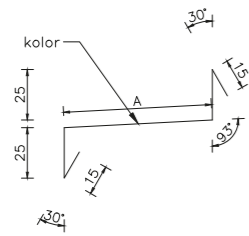

Obróbka standardowa z blachy o grubości 0,5 mm							
L.p.	Nazwa	RAL	A [mm]	Rozwinięcie [mm]	Długość [mm]	Kąt α [°]	Waga [kg]
1	OB3/40		33	113	3000		1,33
2	OB3/60		53	133	3000		1,57
3	OB3/80		73	153	3000		1,80
4	OB3/100		93	173	3000		2,04
5	OB3/120		113	193	3000		2,27
Obróbka niestandardowa z blachy o grubości mm							

Obróbka występuje w detalach: DSH2

OB4 Obróbka blacharska maskująca połączenie płyt warstwowych w narożniku

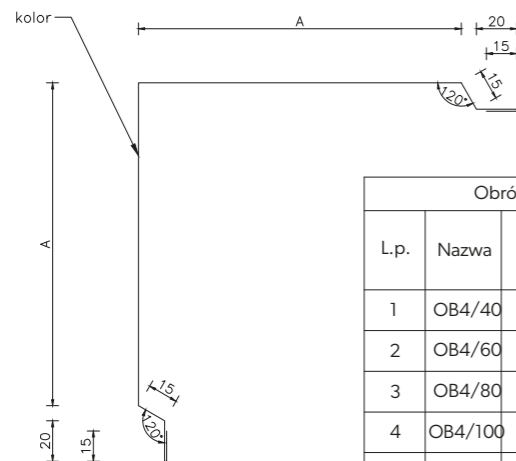

Obróbka standardowa z blachy o grubości 0,5 mm							
L.p.	Nazwa	RAL	A [mm]	Rozwinięcie [mm]	Długość [mm]	Kąt α [°]	Waga [kg]
1	OB4/40		120	340	3000		4,00
2	OB4/60		140	380	3000		4,47
3	OB4/80		160	420	3000		4,95
4	OB4/100		180	460	3000		5,42
5	OB4/120		200	500	3000		5,89
Obróbka niestandardowa z blachy o grubości mm							

Obróbka występuje w detalach: DSH3, DSV3, DHH3, DHV3

OB5 Obróbka blacharska maskująca połączenie płyt warstwowych na długości

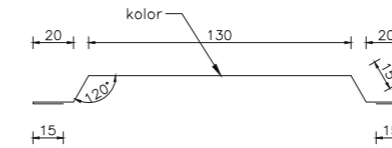

Obróbka standardowa z blachy o grubości 0,5 mm						
L.p.	Nazwa	RAL	Rozwinięcie [mm]	Długość [mm]	Kąt α [°]	Waga [kg]
1	OB5		230	3000		2,71
Obróbka niestandardowa z blachy o grubości mm						

Obróbka występuje w detalach: DSH4, DHH4,

OB6 Obróbka blacharska maskująca wykończenie attyki

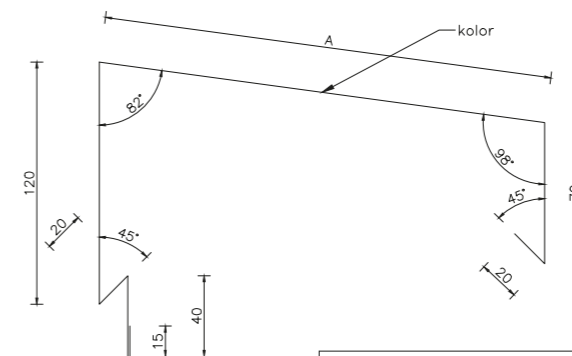

Obróbka standardowa z blachy o grubości 0,5 mm							
L.p.	Nazwa	RAL	A [mm]	Rozwinięcie [mm]	Długość [mm]	Kąt α [°]	Waga [kg]
1	OB6/40		183	468	3000		5,51
2	OB6/60		203	488	3000		5,75
3	OB6/80		223	508	3000		5,98
4	OB6/100		243	528	3000		6,22
5	OB6/120		263	548	3000		6,45
Obróbka niestandardowa z blachy o grubości mm							

Obróbka występuje w detalach: DSH5, DSV5, DHH5, DHV5

OB7 Wspornik obróbki blacharskiej maskującej wykończenie atyki

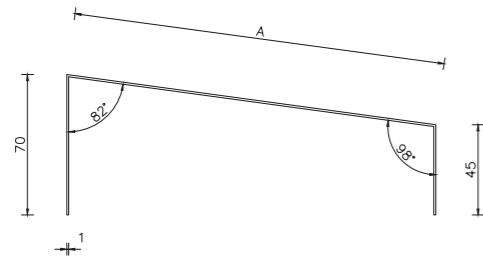

Obróbka standardowa z blachy o grubości 1,0 mm						
L.p.	Nazwa	RAL	A	Rozwinięcie	Długość	Kąt α
			[mm]	[mm]	[mm]	[°]
1	OB7/40		146	261	200	
2	OB7/60		166	281	200	
3	OB7/80		186	301	200	
4	OB7/100		206	321	200	
5	OB7/120		226	341	200	
Obróbka niestandardowa z blachy o grubości mm						

Obróbka występuje w detalach: DSH5, DSV5, DHH5, DHV5

OB8 Obróbka blacharska maskująca połączenie płyt warstwowych ze ścianą od zewnątrz

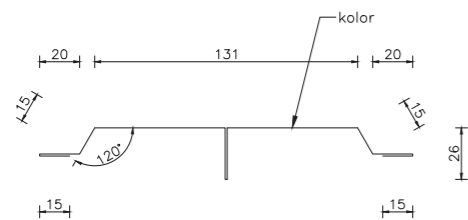

Obróbka standardowa z blachy o grubości 0,5 mm						
L.p.	Nazwa	RAL	Rozwinięcie	Długość	Kąt α	Waga
			[mm]	[mm]	[°]	[kg]
1	OB8		283	3000		3,33
Obróbka niestandardowa z blachy o grubości mm						

Obróbka występuje w detalach: DSH6, DSV6, DHH6, DHV6

OB9 Obróbka blacharska maskująca połączenie płyt warstwowych ze ścianą od wewnątrz

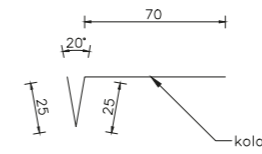

Obróbka standardowa z blachy o grubości 0,5 mm						
L.p.	Nazwa	RAL	Rozwinięcie	Długość	Kąt α	Waga
			[mm]	[mm]	[°]	[kg]
1	OB9		120	3000		1,41
Obróbka niestandardowa z blachy o grubości mm						

Obróbka występuje w detalach: DSH6, DSV6, DHH6, DHV6

OB10 Obróbka blacharska maskująca połączenie płyt warstwowych w narożniku wewnętrznym

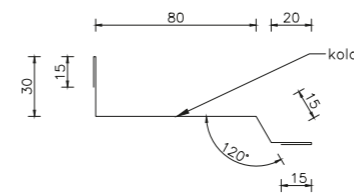

Obróbka standardowa z blachy o grubości 0,5 mm						
L.p.	Nazwa	RAL	Rozwinięcie	Długość	Kąt α	Waga
			[mm]	[mm]	[°]	[kg]
1	OB10		175	3000		2,06
Obróbka niestandardowa z blachy o grubości mm						

Obróbka występuje w detalach: DSH7, DSV7, DHH7, DHV7

OB11 Pozioma obróbka blacharska maskująca połączenie płyt warstwowych z oknem, parapet.

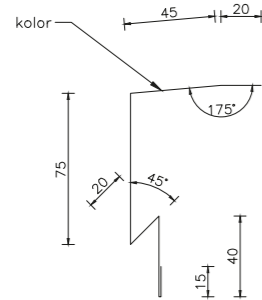

Obróbka standardowa z blachy o grubości 0,5 mm						
L.p.	Nazwa	RAL	Rozwinięcie [mm]	Długość [mm]	Kąt α [°]	Waga [kg]
1	OB11		215	3000		2,53
Obróbka niestandardowa z blachy o grubości mm						

Obróbka występuje w detalach: DSH8, DSV8, DHH8, DHV8

OB12 Obróbka blacharska maskująca połączenie płyt warstwowych z oknem od strony wewnętrznej

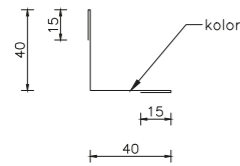

Obróbka standardowa z blachy o grubości 0,5 mm						
L.p.	Nazwa	RAL	Rozwinięcie [mm]	Długość [mm]	Kąt α [°]	Waga [kg]
1	OB12		110	3000		1,30
Obróbka niestandardowa z blachy o grubości mm						

Obróbka występuje w detalach: DR9

OB13 Obróbka blacharska, okapnik nadokienny

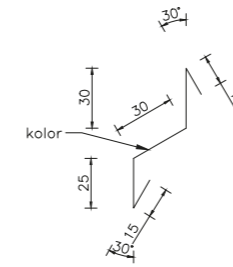

Obróbka standardowa z blachy o grubości 0,5 mm						
L.p.	Nazwa	RAL	Rozwinięcie [mm]	Długość [mm]	Kąt α [°]	Waga [kg]
1	OB13		115	3000		1,35
Obróbka niestandardowa z blachy o grubości mm						

Obróbka występuje w detalach: DSH8

OB14 Obróbka blacharska, okapnik nadokienny dolny

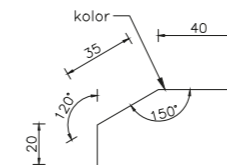

Obróbka standardowa z blachy o grubości 0,5 mm						
L.p.	Nazwa	RAL	Rozwinięcie [mm]	Długość [mm]	Kąt α [°]	Waga [kg]
1	OB14		95	3000		1,12
Obróbka niestandardowa z blachy o grubości mm						

Obróbka występuje w detalach: DSH8

OB15 Pionowa obróbka blacharska maskująca połączenie płyt warstwowych z oknem

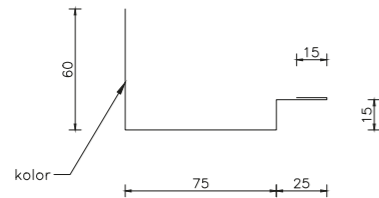

Obróbka standardowa z blachy o grubości 0,5 mm						
L.p.	Nazwa	RAL	Rozwinięcie [mm]	Długość [mm]	Kąt α [°]	Waga [kg]
1	OB15		190	3000		2,24
Obróbka niestandardowa z blachy o grubości mm						

Obróbka występuje w detalach: DSH8, DSH9, DSV8, DSV9, DHH8, DHH9, DHV8, DHV9

OB16 Pozioma obróbka blacharska maskująca połączenie płyt warstwowych z bramą

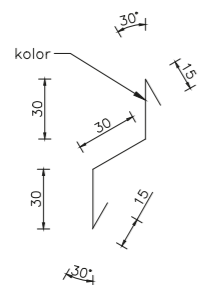

Obróbka standardowa z blachy o grubości 0,5 mm						
L.p.	Nazwa	RAL	Rozwinięcie [mm]	Długość [mm]	Kąt α [°]	Waga [kg]
1	OB16		120	3000		1,41
Obróbka niestandardowa z blachy o grubości mm						

Obróbka występuje w detalach: DSH9

OB17 Pozioma obróbka blacharska maskująca połączenie płyt warstwowych z bramą dolną

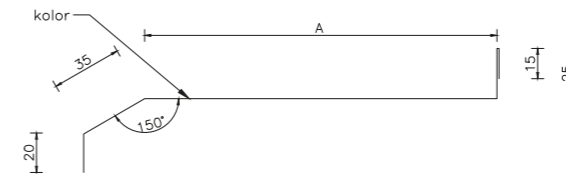

Obróbka standardowa z blachy o grubości 0,5 mm							
L.p.	Nazwa	RAL	A [mm]	Rozwinięcie [mm]	Długość [mm]	Kąt α [°]	Waga [kg]
1	OB17/40		135	230	3000		2,71
2	OB17/60		155	250	3000		2,94
3	OB17/80		175	270	3000		3,18
4	OB17/100		195	290	3000		3,41
5	OB17/120		215	310	3000		3,65
Obróbka niestandardowa z blachy o grubości mm							

Obróbka występuje w detalach: DSH10, DSV10, DHH10, DHV10

OB18 Pionowa obróbka blacharska maskująca połączenie płyt warstwowych z ramą bramy

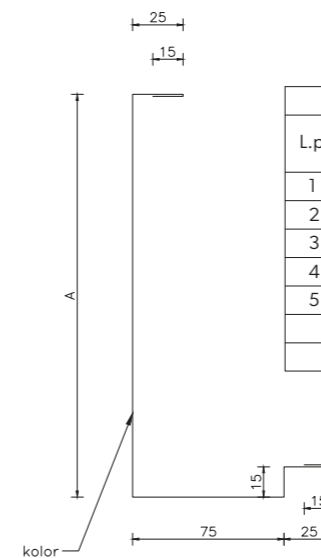

Obróbka standardowa z blachy o grubości 0,5 mm							
L.p.	Nazwa	RAL	A [mm]	Rozwinięcie [mm]	Długość [mm]	Kąt α [°]	Waga [kg]
1	OB17/40		160	330	3000		3,89
2	OB17/60		180	350	3000		4,12
3	OB17/80		200	370	3000		4,36
4	OB17/100		220	390	3000		4,59
5	OB17/120		240	410	3000		4,83
Obróbka niestandardowa z blachy o grubości mm							

Obróbka występuje w detalach: DSH10, DSV10, DHH10, DHV10

OB19 Obróbka blacharska maskująca połączenie izolacji przeciwodnej dachu z wewnętrzną obudową attyki

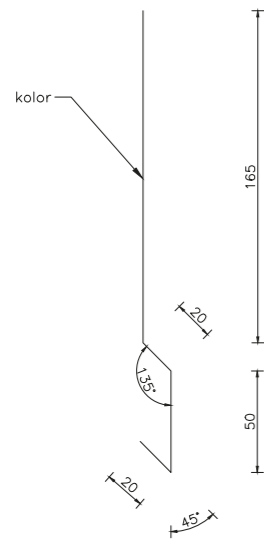

Obróbka standardowa z blachy o grubości 0,5 mm						
L.p.	Nazwa	RAL	Rozwinięcie [mm]	Długość [mm]	Kąt α [°]	Waga [kg]
1	OB19		255	3000		3,00
Obróbka niestandardowa z blachy o grubości mm						

Obróbka występuje w detalach: DSH11, DSV11, DHH11, DHV11

OB20 Wspornik obróbki blacharskiej maskującej połączenie izolacji przeciwodnej dachu z wewnętrzną obudową attyki

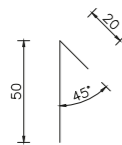

Obróbka standardowa z blachy o grubości 0,5 mm						
L.p.	Nazwa	RAL	Rozwinięcie [mm]	Długość [mm]	Kąt α [°]	Waga [kg]
1	OB20		70	3000		0,82
Obróbka niestandardowa z blachy o grubości mm						

Obróbka występuje w detalach: DSH11, DSV11, DHH11, DHV11

OB21 Obróbka blacharska maskująca połączenie płyty warstwowej dachowej z rynną wewnętrzną

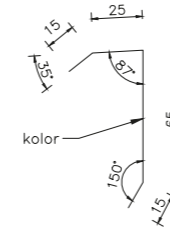

Obróbka standardowa z blachy o grubości 0,5 mm						
L.p.	Nazwa	RAL	Rozwinięcie [mm]	Długość [mm]	Kąt α [°]	Waga [kg]
1	OB21		120	3000		1,41
Obróbka niestandardowa z blachy o grubości mm						

Obróbka występuje w detalach: DSH11, DSV11, DHH11, DHV11

OB22 Obróbka blacharska maskująca połączenie płyt warstwowych ściennej i dachowej od zewnątrz

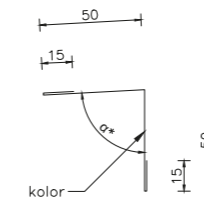

Obróbka standardowa z blachy o grubości 0,5 mm						
L.p.	Nazwa	RAL	Rozwinięcie [mm]	Długość [mm]	Kąt α [°]	Waga [kg]
1	OB22		130	3000		1,53
Obróbka niestandardowa z blachy o grubości mm						

* - wymiar w zależności od kąta nachylenia dachu

Obróbka występuje w detalach: DSH12, DSV12, DHH12, DHV12, DR3, DR4, DR5

OB23 Obróbka blacharska maskująca połączenie płyt warstwowych ściennej i dachowej od wewnątrz

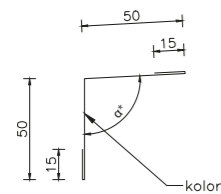

Obróbka standardowa z blachy o grubości 0,5 mm						
L.p.	Nazwa	RAL	Rozwinięcie [mm]	Długość [mm]	Kąt α [°]	Waga [kg]
1	OB23		130	3000		1,53
Obróbka niestandardowa z blachy o grubości mm						

* - wymiar w zależności od kąta nachylenia dachu

Obróbka występuje w detalach: DSH11, DSV11, DHH11, DHV11, DR3, DR4, DR5

OB24 Okapnik pasa startowego

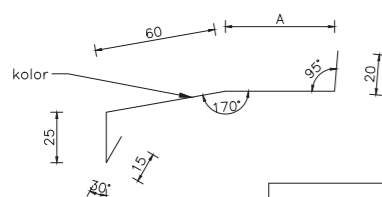

Obróbka standardowa z blachy o grubości 0,5 mm							
L.p.	Nazwa	RAL	A [mm]	Rozwinięcie [mm]	Długość [mm]	Kąt α [°]	Waga [kg]
1	OB24/40		14	134	3000		1,58
2	OB24/60		34	154	3000		1,81
3	OB24/80		54	174	3000		2,05
4	OB24/100		74	194	3000		2,28
5	OB24/120		94	214	3000		2,52
Obróbka niestandardowa z blachy o grubości mm							

Obróbka występuje w detalach: DSV1, DHV1

OB25 Okapnik pasa startowego

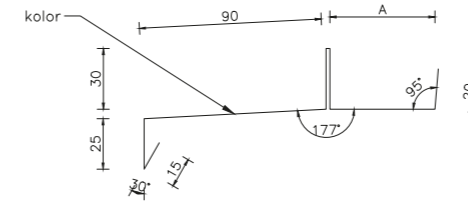

Obróbka standardowa z blachy o grubości 0,5 mm							
L.p.	Nazwa	RAL	A [mm]	Rozwinięcie [mm]	Długość [mm]	Kąt α [°]	Waga [kg]
1	OB25/40		12	222	3000		2,61
2	OB25/60		32	242	3000		2,85
3	OB25/80		52	262	3000		3,09
4	OB25/100		72	282	3000		3,32
5	OB25/120		92	302	3000		3,56
Obróbka niestandardowa z blachy o grubości mm							

Obróbka występuje w detalach: DSV2, DHV2

OB26 Obróbka blacharska maskująca połączenie płyt warstwowych

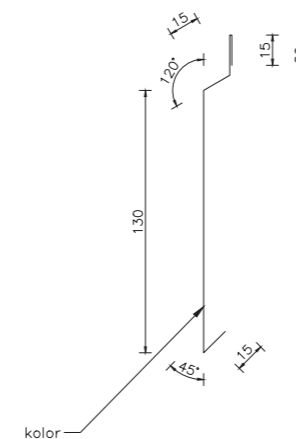

Obróbka standardowa z blachy o grubości 0,5 mm						
L.p.	Nazwa	RAL	Rozwinięcie [mm]	Długość [mm]	Kąt α [°]	Waga [kg]
1	OB26		195	3000		2,30
Obróbka niestandardowa z blachy o grubości mm						

Obróbka występuje w detalach: DSV4, DHV4

OB27 Obróbka blacharska

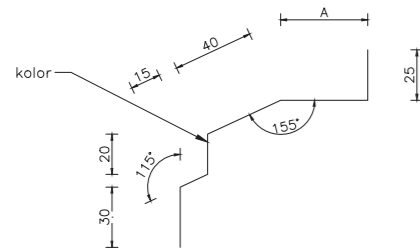

Obróbka standardowa z blachy o grubości 0,5 mm							
L.p.	Nazwa	RAL	A [mm]	Rozwinięcie [mm]	Długość [mm]	Kąt α [°]	Waga [kg]
1	OB27/40		0	130	3000		1,53
2	OB27/60		24	154	3000		1,81
3	OB27/80		44	174	3000		2,05
4	OB27/100		64	194	3000		2,28
5	OB27/120		84	214	3000		2,52
Obróbka niestandardowa z blachy o grubości mm							

Obróbka występuje w detalach: DSV4, DHV4

OB28 Obróbka blacharska, okapnik nadokienny dolny

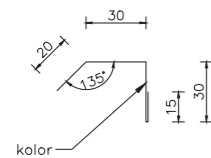

Obróbka standardowa z blachy o grubości 0,5 mm						
L.p.	Nazwa	RAL	Rozwinięcie [mm]	Długość [mm]	Kąt α [°]	Waga [kg]
1	OB28		95	3000		1,12
Obróbka niestandardowa z blachy o grubości mm						

Obróbka występuje w detalach: DSV8, DSV9, DHV8, DHV9

OB29 Obróbka blacharska, okapnik

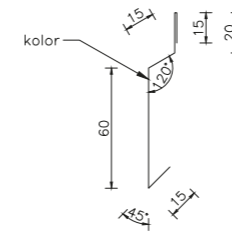

Obróbka standardowa z blachy o grubości 0,5 mm						
L.p.	Nazwa	RAL	Rozwinięcie [mm]	Długość [mm]	Kąt α [°]	Waga [kg]
1	OB29		125	3000		1,47
Obróbka niestandardowa z blachy o grubości mm						

Obróbka występuje w detalach: DSV8, DSV9, DHV8, DHV9

OB30 Obróbka blacharska maskująca połączenie płyt warstwowych w narożniku wewnętrznym.

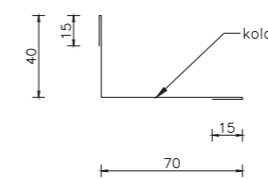

Obróbka standardowa z blachy o grubości 0,5 mm						
L.p.	Nazwa	RAL	Rozwinięcie [mm]	Długość [mm]	Kąt α [°]	Waga [kg]
1	OB30		140	3000		1,65
Obróbka niestandardowa z blachy o grubości mm						

Obróbka występuje w detalach: DHH7

OB31 Obróbka blacharska, okapnik nadokienny

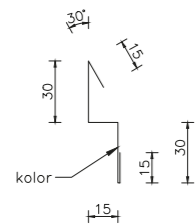

Obróbka standardowa z blachy o grubości 0,5 mm						
L.p.	Nazwa	RAL	Rozwinięcie [mm]	Długość [mm]	Kąt α [°]	Waga [kg]
1	OB31		105	3000		1,24
Obróbka niestandardowa z blachy o grubości mm						

Obróbka występuje w detalach: DHH8

OB32 Obróbka blacharska, okapnik

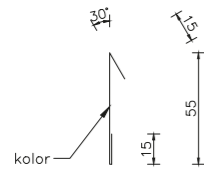

Obróbka standardowa z blachy o grubości 0,5 mm						
L.p.	Nazwa	RAL	Rozwinięcie [mm]	Długość [mm]	Kąt α [°]	Waga [kg]
1	OB32		85	3000		1,00
Obróbka niestandardowa z blachy o grubości mm						

Obróbka występuje w detalach: DHH9

OB33 Pozioma obróbka blacharska maskująca połączenie płyt warstwowych z bramą

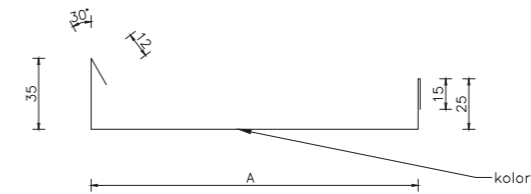

Obróbka standardowa z blachy o grubości 0,5 mm							
L.p.	Nazwa	RAL	A [mm]	Rozwinięcie [mm]	Długość [mm]	Kąt α [°]	Waga [kg]
1	OB33/60		142	229	3000		2,70
2	OB33/80		162	249	3000		2,93
3	OB33/100		182	269	3000		3,17
4	OB33/120		202	289	3000		3,40
Obróbka niestandardowa z blachy o grubości mm							

Obróbka występuje w detalach: DHH10

OB34 Pionowa obróbka blacharska maskująca połączenie płyt warstwowych z bramą

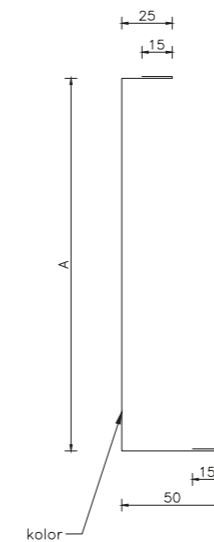

Obróbka standardowa z blachy o grubości 0,5 mm							
L.p.	Nazwa	RAL	A [mm]	Rozwinięcie [mm]	Długość [mm]	Kąt α [°]	Waga [kg]
1	OB34/60		145	250	3000		2,94
2	OB34/80		165	270	3000		3,18
3	OB34/100		185	290	3000		3,41
4	OB34/120		205	310	3000		3,65
Obróbka niestandardowa z blachy o grubości mm							

Obróbka występuje w detalach: DHH10

OB35 Obróbka blacharska kalenicowa

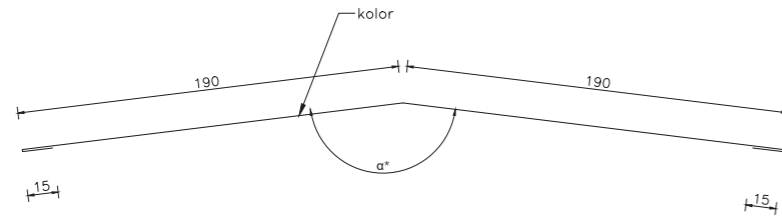

Obróbka standardowa z blachy o grubości 0,5 mm							
L.p.	Nazwa	RAL	A [mm]	Rozwinięcie [mm]	Długość [mm]	Kąt α [°]	Waga [kg]
1	OB35A		410	3000	169	4,83	
2	OB35B		410	3000	157	4,83	
Obróbka niestandardowa z blachy o grubości mm							

Obróbka występuje w detalach: DR2

OB36 Obróbka blacharska podkalenicowa

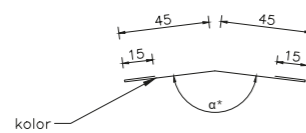

Obróbka standardowa z blachy o grubości 0,5 mm							
L.p.	Nazwa	RAL	A [mm]	Rozwinięcie [mm]	Długość [mm]	Kąt α [°]	Waga [kg]
1	OB36A		120	3000	169	1,41	
2	OB36B		120	3000	157	1,41	
Obróbka niestandardowa z blachy o grubości mm							

Obróbka występuje w detalach: DR2

OB37 Obróbka blacharska przykalenicowa

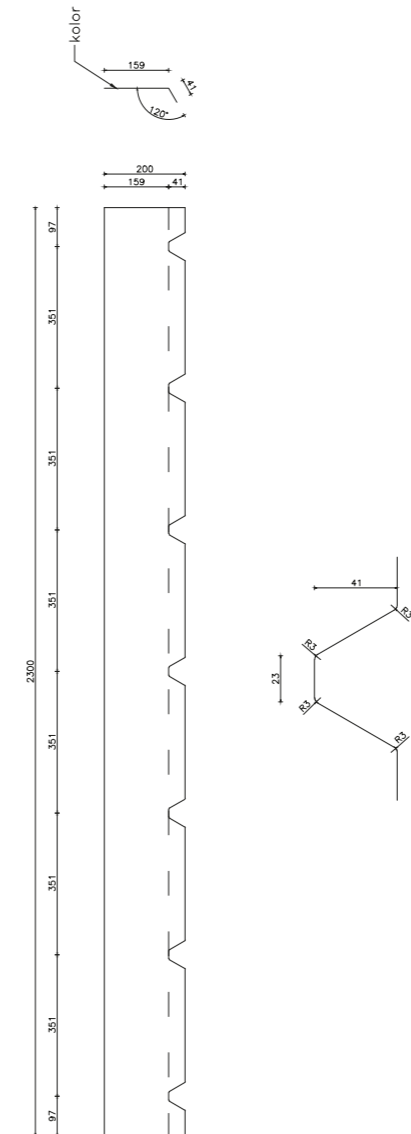

Obróbka standardowa z blachy o grubości 0,5 mm						
L.p.	Nazwa	RAL	Rozwinięcie [mm]	Długość [mm]	Kąt α [°]	Waga [kg]
1	OB37		200	2300		1,81
Obróbka niestandardowa z blachy o grubości mm						

Obróbka występuje w detalach: DR2, DR3, DR8, DR10

OB38 Obróbka blacharska maskująca zakończenie płyty dachowej

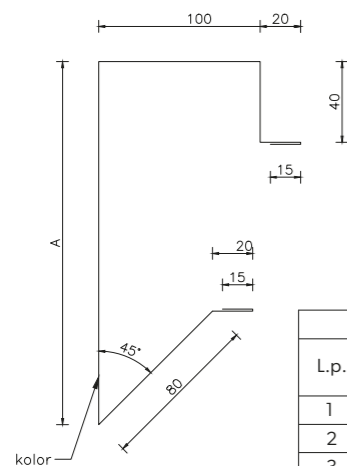

Obróbka standardowa z blachy o grubości 0,5 mm							
L.p.	Nazwa	RAL	A [mm]	Rozwinięcie [mm]	Długość [mm]	Kąt α [°]	Waga [kg]
1	OB38/40		140	430	3000		5,06
2	OB38/60		160	450	3000		5,30
3	OB38/80		180	470	3000		5,53
4	OB38/100		200	490	3000		5,77
5	OB38/120		220	510	3000		6,01
6	OB38/160		260	550	3000		6,48
Obróbka niestandardowa z blachy o grubości mm							

Obróbka występuje w detalach: DR6

OB39 Obróbka blacharska maskująca połączenie płyt warstwowych ściennej i dachowej od wewnątrz

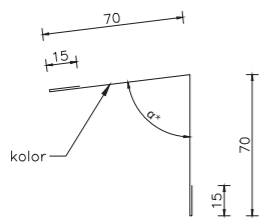

Obróbka standardowa z blachy o grubości 0,5 mm						
L.p.	Nazwa	RAL	Rozwinięcie [mm]	Długość [mm]	Kąt α [°]	Waga [kg]
1	OB39		170	3000		2,00
Obróbka niestandardowa z blachy o grubości mm						

* - wymiar w zależności od kąta nachylenia dachu

Obróbka występuje w detalach: DR8

OB40 Obróbka blacharska maskująca szczyt dachu jednospadowego

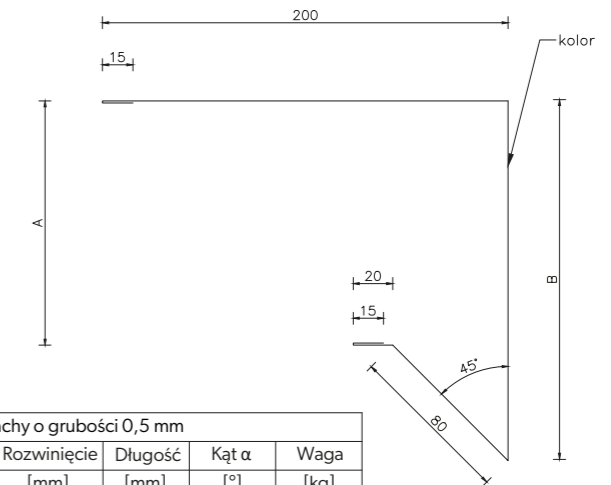

Obróbka standardowa z blachy o grubości 0,5 mm								
L.p.	Nazwa	RAL	A [mm]	B [mm]	Rozwinięcie [mm]	Długość [mm]	Kąt α [°]	Waga [kg]
1	OB40/40		80	137	537	3000		6,32
2	OB40/60		100	157	577	3000		6,79
3	OB40/80		120	177	617	3000		7,27
4	OB40/100		140	197	657	3000		7,74
5	OB40/120		160	217	697	3000		8,21
6	OB40/160		200	257	777	3000		9,15
Obróbka niestandardowa z blachy o grubości mm								

Obróbka występuje w detalach: DR3

OB41 Obróbka blacharska okapu dachu

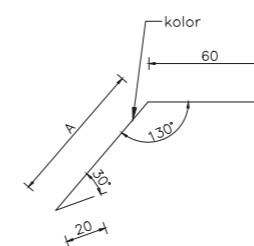

Obróbka standardowa z blachy o grubości 0,5 mm							
L.p.	Nazwa	RAL	A [mm]	Rozwinięcie [mm]	Długość [mm]	Kąt α [°]	Waga [kg]
1	OB41/40		40	110	3000		1,30
2	OB41/60		60	130	3000		1,53
3	OB41/80		80	150	3000		1,77
4	OB41/100		100	170	3000		2,00
5	OB41/120		120	190	3000		2,24
6	OB41/160		160	210	3000		2,47
Obróbka niestandardowa z blachy o grubości mm							

Obróbka występuje w detalach: DR4

OB42 Obróbka blacharska okapu dachu

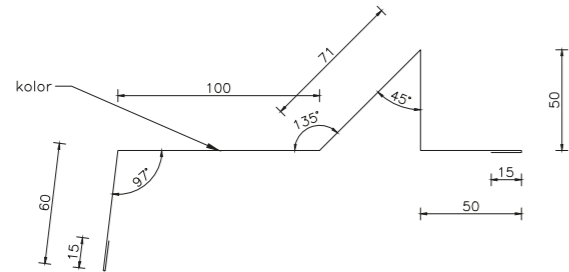

Obróbka standardowa z blachy o grubości 0,5 mm						
L.p.	Nazwa	RAL	Rozwinięcie [mm]	Długość [mm]	Kąt α [°]	Waga [kg]
1	OB42		361	3000		4,25
Obróbka niestandardowa z blachy o grubości mm						

Obróbka występuje w detalach: DR4, DR5

OB43 Obróbka blacharska okapu dachu

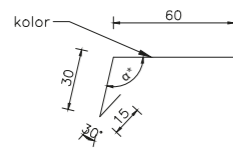

Obróbka standardowa z blachy o grubości 0,5 mm						
L.p.	Nazwa	RAL	Rozwinięcie [mm]	Długość [mm]	Kąt α [°]	Waga [kg]
1	OB43		105	3000		1,24
Obróbka niestandardowa z blachy o grubości mm						

* - wymiar w zależności od kąta nachylenia dachu

Obróbka występuje w detalach: DR5

OB44 Obróbka blacharska kalenicowa

Obróbka standardowa z blachy o grubości 0,5 mm						
L.p.	Nazwa	RAL	Rozwinięcie [mm]	Długość [mm]	Kąt α [°]	Waga [kg]
1	OB44		340	3000		4,00
Obróbka niestandardowa z blachy o grubości mm						

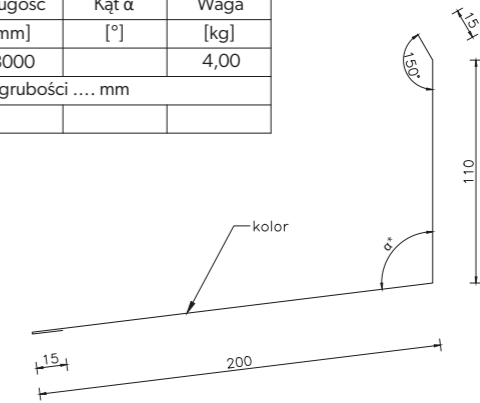

* - wymiar w zależności od kąta nachylenia dachu

Obróbka występuje w detalach: DR8

OB45 Obróbka blacharska

Obróbka standardowa z blachy o grubości 0,5 mm						
L.p.	Nazwa	RAL	Rozwinięcie [mm]	Długość [mm]	Kąt α [°]	Waga [kg]
1	OB45		255	3000		3,00
Obróbka niestandardowa z blachy o grubości mm						

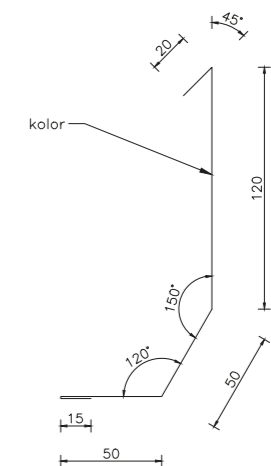

Obróbka występuje w detalach: DR9

OB46 Obróbka blacharska attykowa

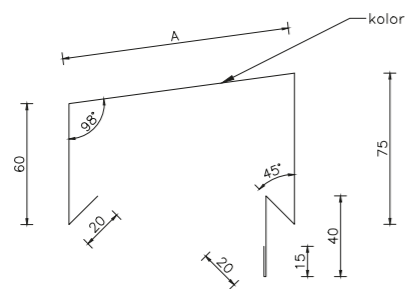

Obróbka standardowa z blachy o grubości 0,5 mm						
L.p.	Nazwa	RAL	A	Rozwinięcie	Długość	Waga
			[mm]	[mm]	[mm]	[kg]
1	OB46/40		73	303	3000	3,57
2	OB46/60		93	323	3000	3,80
3	OB46/80		113	343	3000	4,04
4	OB46/100		133	363	3000	4,27
5	OB46/120		153	383	3000	4,51
6	OB46/160		193	423	3000	4,98
Obróbka niestandardowa z blachy o grubości mm						

Obróbka występuje w detalach: DR9, DR11

OB47 Obróbka blacharska

Obróbka standardowa z blachy o grubości 0,5 mm						
L.p.	Nazwa	RAL	A	Rozwinięcie	Długość	Waga
			[mm]	[mm]	[mm]	[kg]
1	OB47/40		40	120	3000	1,41
2	OB47/60		60	140	3000	1,65
3	OB47/80		80	160	3000	1,88
4	OB47/100		100	180	3000	2,12
5	OB47/120		120	200	3000	2,36
6	OB47/160		160	240	3000	2,83
Obróbka niestandardowa z blachy o grubości mm						

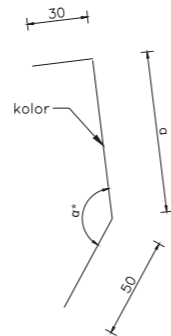

Obróbka występuje w detalach: DR12

OB48 Obróbka blacharska maskująca połączenie płyt warstwowych w narożniku

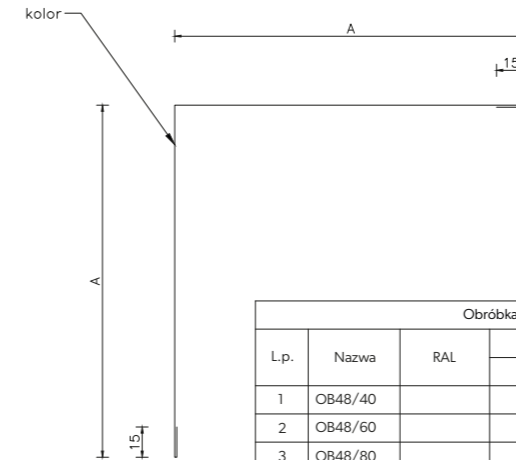

Obróbka standardowa z blachy o grubości 0,5 mm						
L.p.	Nazwa	RAL	A	Rozwinięcie	Długość	Waga
			[mm]	[mm]	[mm]	[kg]
1	OB48/40		135	300	3000	3,53
2	OB48/60		155	340	3000	4,00
3	OB48/80		175	380	3000	4,47
4	OB48/100		195	420	3000	4,95
5	OB48/120		215	460	3000	5,42
Obróbka niestandardowa z blachy o grubości mm						

Obróbka występuje w detalach: DHH3A

OB49 Obróbka blacharska maskująca połączenie płyt warstwowych na długości

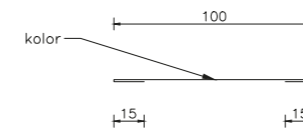

Obróbka standardowa z blachy o grubości 0,5 mm						
L.p.	Nazwa	RAL	Rozwinięcie	Długość	Kąt α	Waga
			[mm]	[mm]	[°]	[kg]
1	OB49		130	3000		1,53
Obróbka niestandardowa z blachy o grubości mm						

Obróbka występuje w detalach: DHH4A

OB50 Obróbka blacharska maskująca połączenie płyt warstwowych w narożniku zewnętrznym od strony wewnętrznej

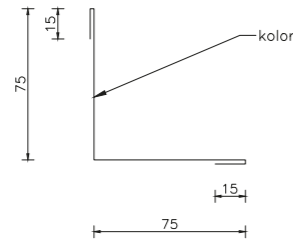

Obróbka standardowa z blachy o grubości 0,5 mm						
L.p.	Nazwa	RAL	Rozwinięcie [mm]	Długość [mm]	Kąt α [°]	Waga [kg]
1	OB50		180	3000		2,12
Obróbka niestandardowa z blachy o grubości mm						

Obróbka występuje w detalach: DSV3, DHV3

OB51 Obróbka blacharska maskująca połączenie płyt warstwowych w narożniku wewnętrznym od strony wewnętrznej

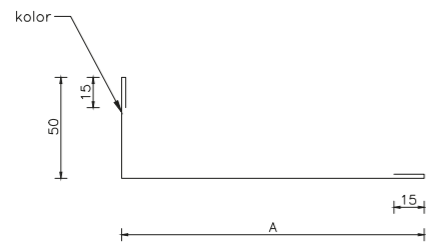

Obróbka standardowa z blachy o grubości 0,5 mm							
L.p.	Nazwa	RAL	A [mm]	Rozwinięcie [mm]	Długość [mm]	Kąt α [°]	Waga [kg]
1	OB51/40		110	190	3000		2,24
2	OB51/60		130	210	3000		2,47
3	OB51/80		150	230	3000		2,71
4	OB51/100		170	250	3000		2,94
5	OB51/120		190	270	3000		3,18
Obróbka niestandardowa z blachy o grubości mm							

Obróbka występuje w detalach: DSV7, DHV7

OC1 Profil wsporczy L

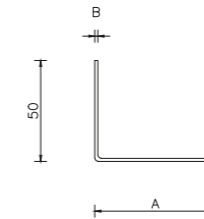

Obróbka z blachy o grubości 1,5 mm						
L.p.	Nazwa	Ocynk	A [mm]	Rozwinięcie [mm]	Długość [mm]	Waga [kg]
1	OC1/40		20	70	3000	2,47
2	OC1/60		40	90	3000	3,18
3	OC1/80		60	110	3000	3,89
4	OC1/100		80	130	3000	4,59
5	OC1/120		100	150	3000	5,30

Obróbka występuje w detalach: DSH1, DSH2, DSH8, DSH9, DSH10, DSV1, DSV2, DSV8, DSV9, DSV10, DHH1, DHH2, DHH10, DHV1, DHV8, DHV9, DHV10

OC2 Profil wspierający płytę warstwową

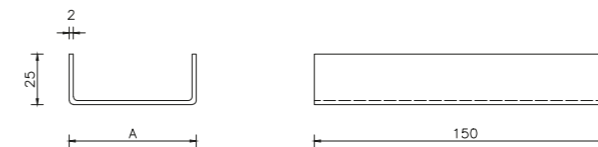

Obróbka z blachy o grubości 2,0 mm						
L.p.	Nazwa	Ocynk	A [mm]	Rozwinięcie [mm]	Długość [mm]	Waga [kg]
1	OC2/40		23	73	150	0,17
2	OC2/60		43	93	150	0,22
3	OC2/80		63	113	150	0,27
4	OC2/100		83	133	150	0,31
5	OC2/120		103	153	150	0,36

Obróbka występuje w detalach: DSH1, DSH2, DSH8, DSH9, DHH8, DHH9

OC3 Profil wspierający płytę warstwową

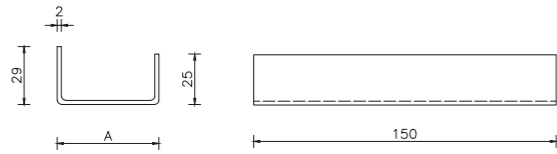

Obróbka z blachy o grubości 2,0 mm						
L.p.	Nazwa	Ocynk	A [mm]	Rozwinięcie [mm]	Długość [mm]	Waga [kg]
1	OC3/60		30	84	150	0,20
2	OC3/80		50	104	150	0,24
3	OC3/100		70	124	150	0,29
4	OC3/120		90	144	150	0,34

Obróbka występuje w detalach: DHH1, DHH2, DHH8, DHH9, DHH10,

OC4 Obróbka montażowa rynny

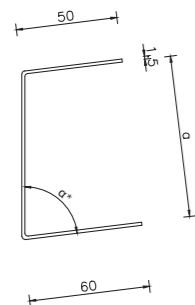

Obróbka z blachy o grubości 1,5 mm						
L.p.	Nazwa	Ocynk	A [mm]	Rozwinięcie [mm]	Długość [mm]	Waga [kg]
1	OC4/80		80	190	3000	6,71
2	OC4/100		100	210	3000	7,42
3	OC4/120		120	230	3000	8,12
4	OC4/160		160	270	3000	9,54

* - wymiar w zależności od kąta nachylenia dachu

Obróbka występuje w detalach: DR4

OC5 Obróbka blacharska wspornik obróbki attykowej

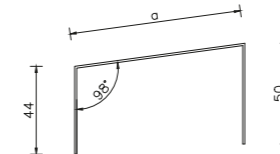

Obróbka z blachy o grubości 1,0 mm						
L.p.	Nazwa	Ocynk	A [mm]	Rozwinięcie [mm]	Długość [mm]	Waga [kg]
1	OC5/40		45	139	200	0,22
2	OC5/60		65	159	200	0,50
3	OC5/80		85	179	200	0,56
4	OC5/100		105	199	200	0,62
5	OC5/120		125	219	200	0,69

Obróbka występuje w detalach: DR9, DR11

WKR07A Rozpraszacz naprężeń

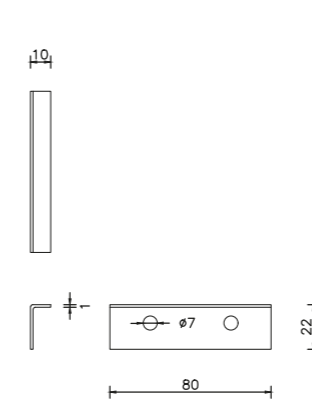

WKR07B Rozpraszacz naprężeń

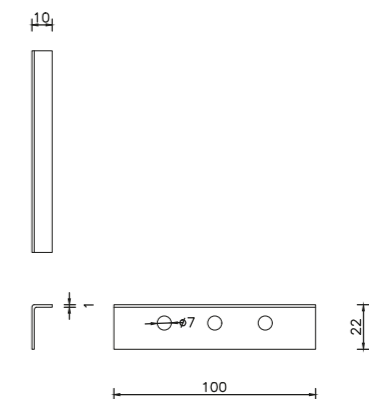

Obróbka występuje w detalach: DHH, DHV



6.

Dane kontaktowe

Kontakt



BP2 sp. z o.o
ul. Nadwiślańska 11/139
30-527 Kraków

NIP: 6762431701

www.bp2.eu



- Dystrybutorzy
- Przedstawiciele handlowi
- Autoryzowani wykonawcy
- Doradztwo techniczne

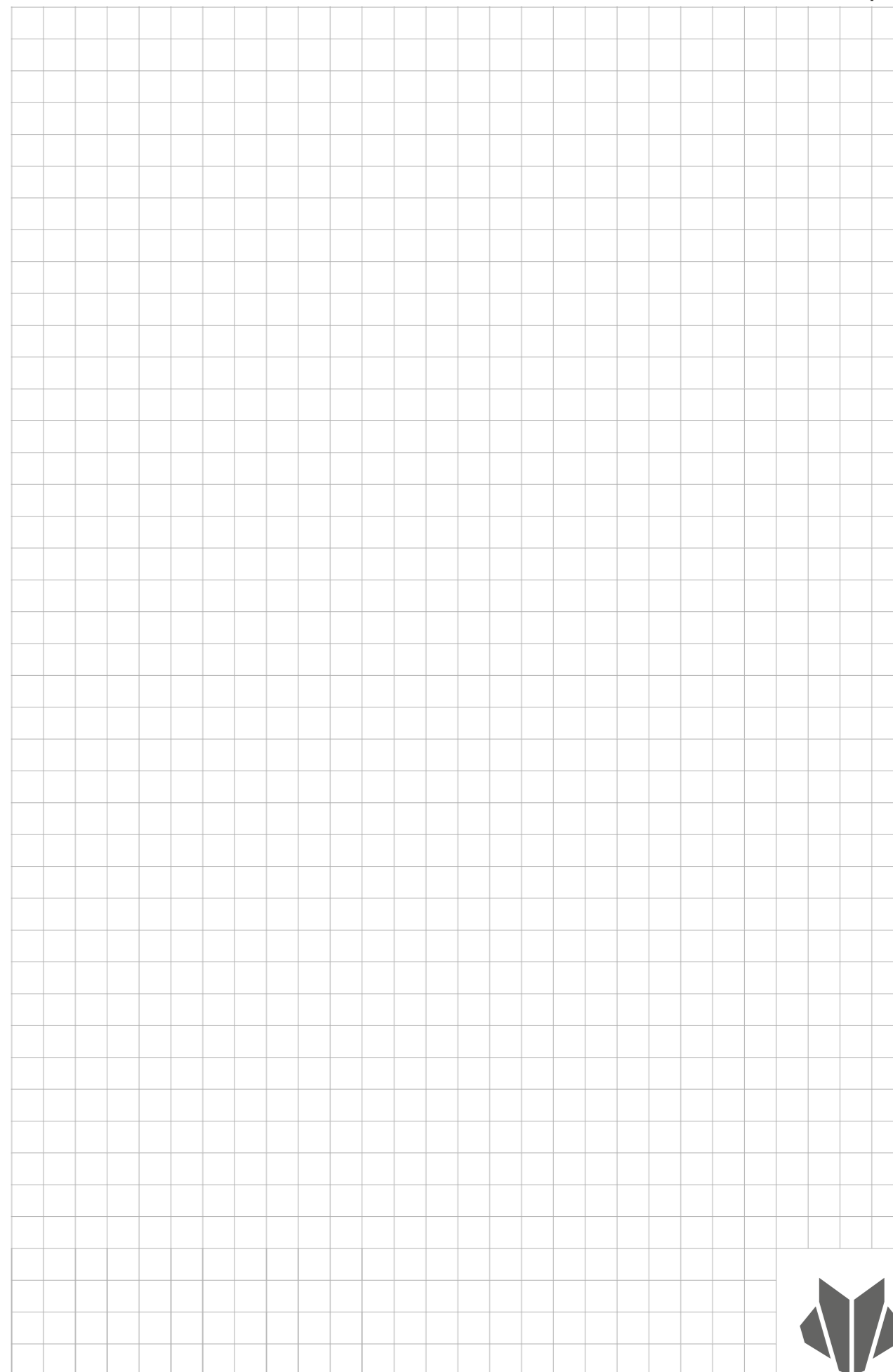

Wszystkie podane w katalogu wartości liczbowe oraz cechy fizykochemiczne produktów mają charakter wyłącznie orientacyjny i poglądowy. Producent nie odpowiada za ewentualne błędy w redagowaniu i druku niniejszego katalogu oraz za ewentualne zmiany parametrów technicznych produktów w nim prezentowanych.



Niniejszy katalog nie stanowi oferty w rozumieniu Kodeksu Cywilnego.
Copyright © 2023 BP2. Wszelkie prawa zastrzeżone.





Modular roofing tiles
MODULAR SERIES



Compact roofing tiles
COMPACT SERIES



Steel roofing tiles
CLASSIC SERIES



Retro roof tiles
RETRO SERIES



Roof panels
PANEL SERIES



INTEGRATED
PV PANELS



Steel roof gutter system
INGURI



TRAPEZOIDAL
SHEETS



FLAT METAL
SHEETS



FLASHINGS



ACCESORIES



Roof Sandwich
PANELS



Wall Sandwich
PANELS



Facade cladding
SKRIN, LINEA, SINUS



Wall cassette &
PROSYSTEM



Uncoiling and slitting
SERVICES



Flat sheets and cutting
SERVICES



PERFORATION
of sheets

