



Stalowe Centrum Serwisowe

Zakres oferty

STEEL SERVICE CENTRE



Korzyści



Potencjał produkcyjny

Nowoczesny zakład produkcyjny o powierzchni 21 000 m² wyposażony jest w linie produkcyjne oparte na maszynach renomowanej firmy SALICO. Wydajność 200 000 t rocznie przy prędkości linii 300 m na minutę. Obsługa kręgów o masie do 25 t.

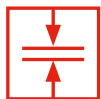

Zakres grubości

Zakres obsługiwanych grubości materiału: 0,4-4,0 mm.



Zakres szerokości

Zakresy szerokości ciętej taśmy: 30-1650 mm.

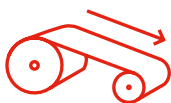

Przewijanie

Szybki proces przewijania



Waga kręgów

Niskie wagi wyjściowe kręgów



Kształt

Trapez/romb



Pakowanie

Profesjonalne pakowanie dopasowane do potrzeb



Płaskość

Cięcie o podwyższonej płaskości

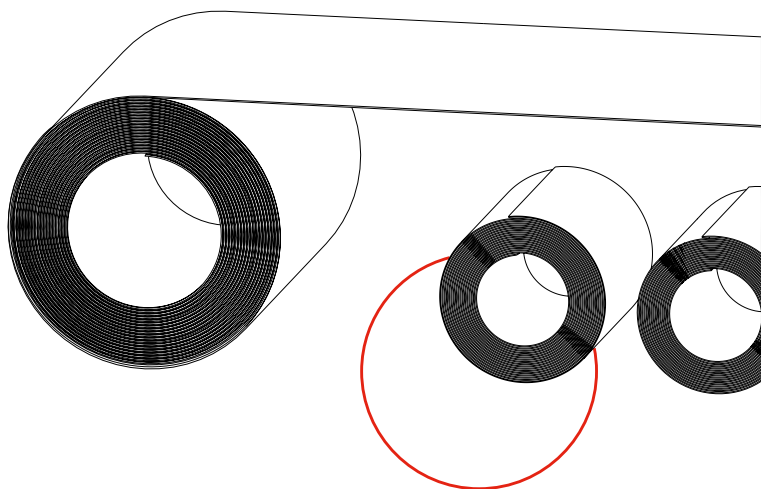

KRĘGI - PRZEWIJANIE

Wykonujemy usługi przewijania kręgów o masie do 25 t. Zapewniamy szybki proces przewijania i niskie wagi wyjściowe kręgów. Taśmy możemy pokryć powłoką antykondensacyjną lub folią ochronną. Przetworzony materiał jest profesjonalnie zabezpieczony i pakowany.

Zakres oferty

CIĘCIE SKOŚNE FORMATEK: DO 35° NACHYLENIA!

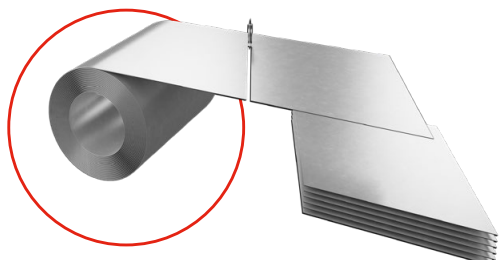

Przykładowe kształty formatek

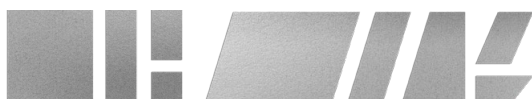

Parametry techniczne*

Grubość blachy	0,4–4,0 mm
Minimalna wielkość formatki	200×220 mm
Maksymalna wielkość formatki	1650×6000 mm
Kształt	Trapez/Romb 35° +/- 1°
Tolerancja wymiarów	+/- 0,2 mm / 1 mb
Płaskość arkusza	wg. norm EN lub indywidualnych ustaleń

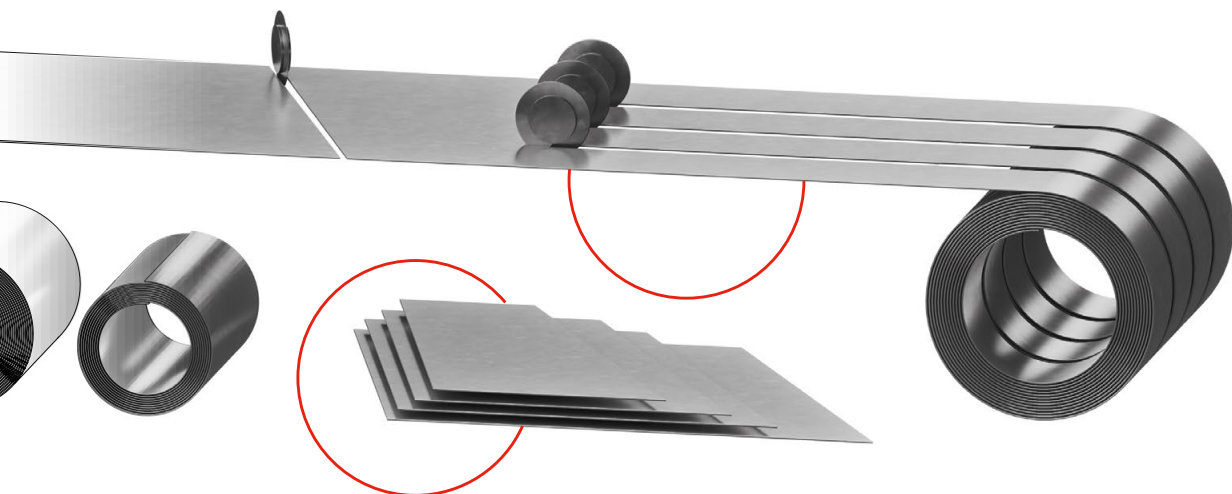

FORMATKI - CIĘCIE POPRZECZNE

Oferujemy cięcie poprzeczne na formatki i arkusze jak również cięcie skośne na formatki trapezowe i romboidalne. Nasza oferta to szeroki zakres rozmiarów i kształtów, cięcie o podwyższonej płaskości (wg indywidualnie ustalanych norm EN) jak również zabezpieczenie i pakowanie materiału.

ROZKROJE - CIĘCIE WZDŁUŻNE

Dostarczamy nisko i wysokoprzetworzony materiał stalowy stosowany w produkcji szerokiej gamy wyrobów. Dysponujemy liniami do cięcia i rozkroju blach oraz kręgów. Zapewniamy możliwość pokrycia materiału powłoką antykondensacyjną lub folią ochronną o ustalonych indywidualnie parametrach i właściwościach.

PERFORACJA BLACH

Wykonujemy perforacje blach o grubości do 2 mm z powłokami metalicznymi oraz organicznymi w szerokim zakresie kształtów i rozmiarów. Perforowane blachy mogą zostać przez nas przeprofilowane w celu wykonania np. elementów konstrukcyjnych.

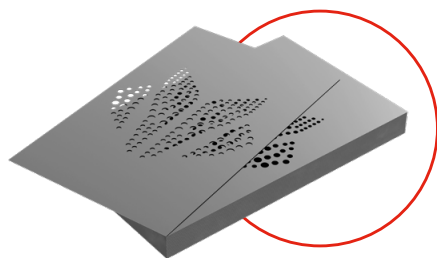

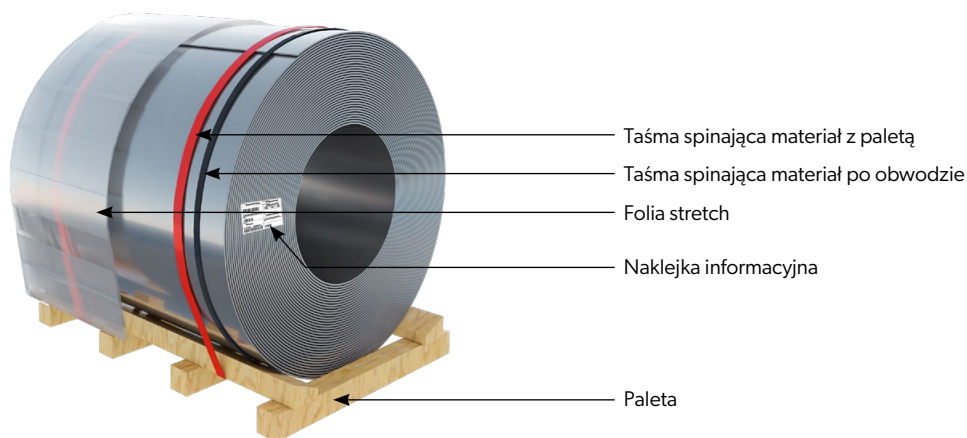
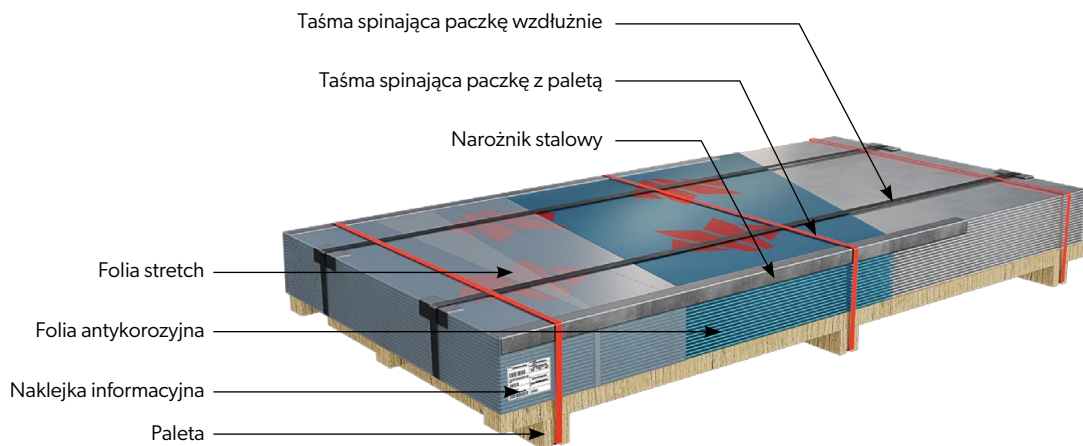

ZABEZPIECZENIE I PAKOWANIE

Przetworzony materiał jest profesjonalnie zabezpieczony i przechowywany. Kręgi pocięte wzdłużnie są składowane w osi pionowej „eye to sky” na stelażu i zabezpieczane odpowiednio na czas magazynowania. W przypadku formatek, segregowanie i pakowanie jest dostosowywane do indywidualnych wymagań zgodnie z otrzymanym zleceniem.



Material

RODZAJE MATERIAŁU				
		Kęgi [mm]	Taśmy [mm]	Formatki [mm]
Blachy Gorącowalcowane	Grubość	1,5 - 4	1,5 - 4	1,5 - 4
	Szerokość	400 - 1650	30 - 1650	200 - 1650
	Długość	N/A	N/A	220 - 6000
Blachy Zimnowalcowane (powlekane, niepowlekane)	Grubość	0,4 - 3	0,4 - 3	0,4 - 3
	Szerokość	400 - 1650	30 - 1650	200 - 1650
	Długość	N/A	N/A	220 - 6000
Blachy Cynkowane Ogniowo	Grubość	0,4 - 4	0,4 - 4	0,4 - 4
	Szerokość	400 - 1650	30 - 1650	200 - 1650
	Długość	N/A	N/A	220 - 6000
Blachy Cynkowane Elektrolitycznie	Grubość	0,4 - 3	0,4 - 3	0,4 - 3
	Szerokość	400 - 1650	30 - 1650	200 - 1650
	Długość	N/A	N/A	220 - 6000
Blachy AUTOMOTIVE	Grubość	0,4 - 4	0,4 - 4	0,4 - 4
	Szerokość	400 - 1650	30 - 1650	200 - 1650
	Długość	N/A	N/A	220 - 6000

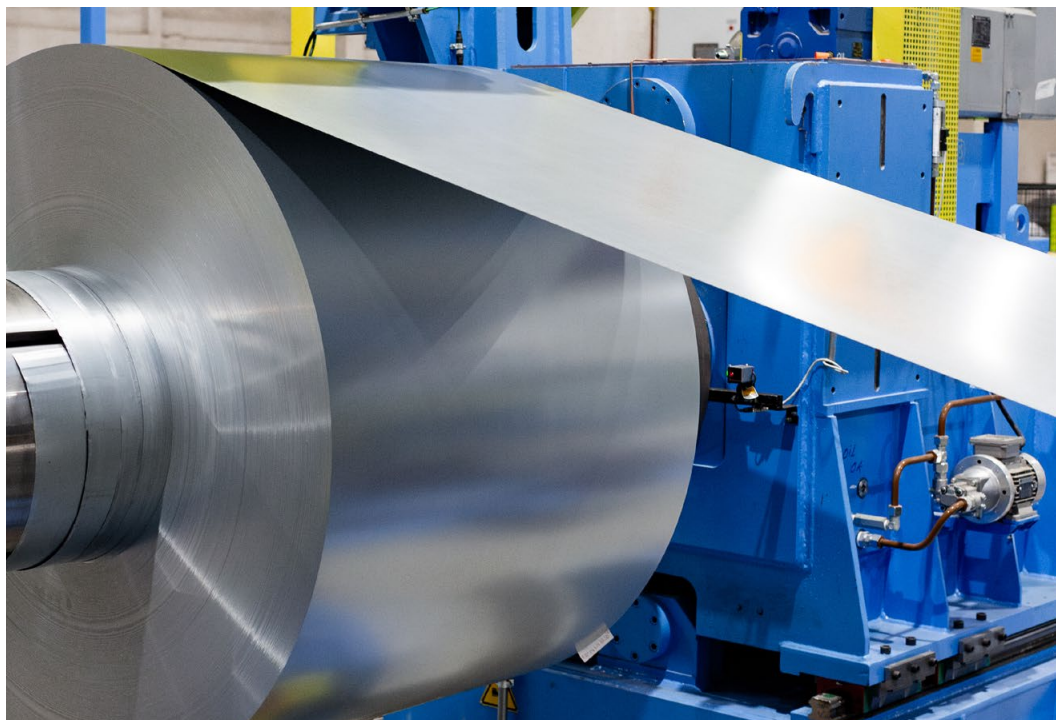



Modular roofing tiles
MODULAR SERIES



Compact roofing tiles
COMPACT SERIES



Steel roofing tiles
CLASSIC SERIES



Retro roof tiles
RETRO SERIES



Roof panels
PANEL SERIES



INTEGRATED
PV PANELS



Steel roof gutter system
INGURI



TRAPEZOIDAL
SHEETS



FLAT METAL
SHEETS



FLASHINGS



ACCESORIES



Roof Sandwich
PANELS



Wall Sandwich
PANELS



Facade cladding
SKRIN, LINEA, SINUS



Wall cassette &
PROSYSTEM



Uncoiling and slitting
SERVICES



Flat sheets and cutting
SERVICES



PERFORATION
of sheets

